



Handboek Manuel Handbuch Manual

V1.4 Sep 2015



Tested by Notified Bodies
For children who cannot climb out the bed by themselves

Nederlands : pagina 2
Français : page 8
Deutsch : Seite 14
English : page 20

EN 716:2008+A1:2013

Répond aux exigences de sécurité
Meets the safety prescriptions

Voldoet aan de veiligheidsvoorschriften
Entspricht den beschriebenen Sicherheitsvorschriften

NEDERLANDS**BELANGRIJK : TE BEWAREN VOOR TOEKOMSTIG GEBRUIK - ZORGVULDIG TE LEZEN.**

VOOR HET GEBRUIK VAN DIT PRODUCT ALLE PLASTIEKVERPAKKING WEGNEMEN OM RISICO OP VERSTIKKING TE VOORKOMEN. VERNIETIG DEZE VERPAKKING OF HOU ZE BUITEN HET BEREIK VAN BABY'S EN KINDEREN.

WAARSCHUWING : LAAT HET KIND NIET ONBEWAAKT ACHTER**1. Waarschuwingen****LEEFTIJD EN GEBRUIK**

Het babybedje is enkel geschikt voor kinderen die er niet zelfstandig kunnen uitkruipen en neem het babybedje uit gebruik van zodra dit het geval is.

Monteer het kinderbed zorgvuldig volgens de onderstaande instructies.

Wijzig niets aan de vormgeving en de montage van dit bed.

Ingebruikname : Controleer alvorens de ingebruikname van het bed of alle onderdelen zich in goede staat bevinden, goed aangespannen zijn en geen scherpe randen vertonen, waardoor het kind zich kan kwetsen of blijven hangen met zijn kledij (of koordjes, halssnoer, en lintje van de zuigspeen), wat een gevaar voor ophanging betekent. Controleer alle verbindingpunten.

Inspectie : Controleer het bed regelmatig op onderdelen die gebroken, verwrongen of verdwenen zijn. Bij vaststelling ervan, het bed uit gebruik nemen.

Vervanging van onderdelen : Gebruik steeds originele onderdelen, te verkrijgen bij de fabrikant of verdeler van dit bed.

Bodem : Gebruik het bed nooit zonder de bodem. De laagste bodempositie is de veiligste. Plaats de bodem altijd in deze positie van zodra de baby zich recht op, op de knieën of op handen en voeten kan zetten.

Matras : De dikte van de matras moet zodanig zijn dat afstand tussen de bovenkant van de matras en de bovenzijde van de bedrand minimaal 500 mm in de laagste stand, en minimaal 200 mm in de hoogste stand bedraagt en aangeduid door de markering op het bed. De matras mag niet boven de bovenkant van de poten komen. Wij raden een matras van 120x60 cm aan, waarbij de afstand tussen het hoofdeinde en de matras maximaal 30 mm mag bedragen, idem dito voor afstand voeteinde en matras. Gebruik nooit een tweede matras, plaats nooit twee matrassen boven elkaar.

Wieltjes : Indien het bedje voorzien is van wieltjes met remsysteem, dan moeten ze geblokkeerd worden tijdens het gebruik.

Voorwerpen aan of in het bed : Laat geen voorwerpen in het bed liggen, waar de baby kan opklauteren, of die de baby kan inslikken en waardoor hij zou kunnen verstikken. Hang geen voorwerpen aan of over het bed en plaats er geen tegen.

Brandgevaar : Plaats het bed niet bij een warmtebron, zoals bijvoorbeeld elektrische verwarming, gasverwarming enz., om brandgevaar te vermijden.

Onderhoud : Reinig het kinderbed enkel met zeep of een ander mild schoonmaakmiddel zonder toxische bestanddelen en met warm water.



2. Veiligheid en algemene gegevens

Veiligheid

Dit zelf te monteren bed voldoet aan de veiligheidsvoorschriften omschreven in de norm EN 716:2008+A1:2013 en NF D60-300-4:2012.

Productinformatie

Afmetingen van het gemonteerde babybed : 129x70x97H cm

Aanbevolen afmeting voor een matras : 120*60*9H cm

Afmetingen van het gemonteerde junior bed : 209x97x70H cm

Aanbevolen afmeting voor een matras : 200*90*14/16H cm

Structuur : massieve beuk en mdf

Afwerking : polyurethaanlak aangebracht in 2 lagen en getest op EN 71-3 voor grond- en eindlak.

Beschikbare kleuren (xx) : **14** Milk, **17** Tartufo, **19** Grisato, **21** Nebbia en **24** Griffin

Nettogewicht : 67 kg

Garantie

Dit meubel wordt twee jaar lang gewaarborgd op fabricagefouten en middels vertoon van een aankoopbewijs.

Info en Contact

Quax nv
Karel Picquélaan 84
B-9800 Deinze
Belgium

T 00 32 9 380 80 95
F 00 32 9 386 90 53

Algemene informatie
info@quax.eu

Verkoop
sales@quax.eu







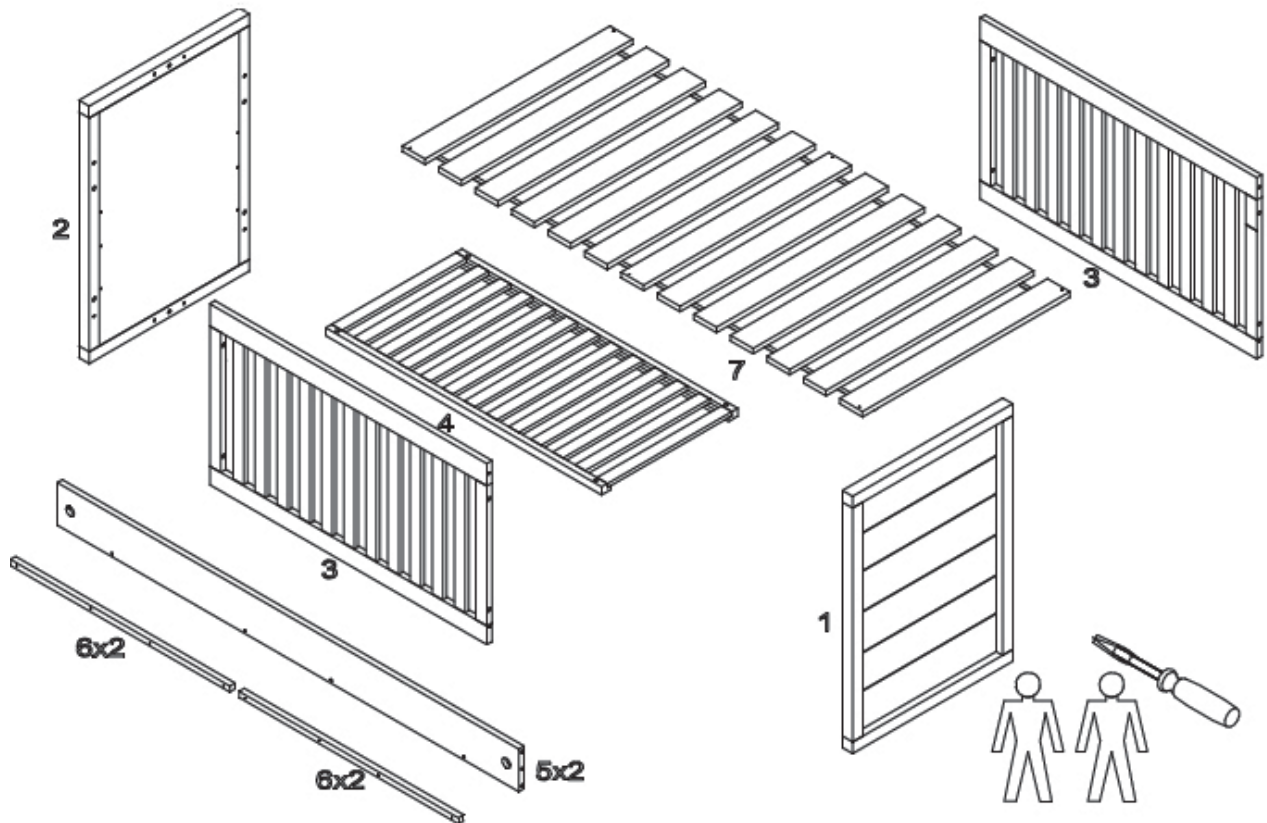

Klantenservice
customerservice@quax.eu

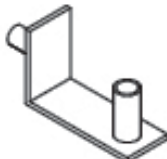
Internet
www.quax.eu

3. Onderdelenlijst

Controleer of je alle hieronder vermelde onderdelen terugvindt in de verpakking.

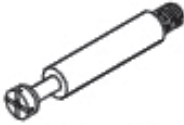

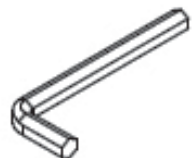
 A x 4	 B x 4	 M6x60 C x 8	 Ø8x25 F x 8	 Ø8x35 G x 8
 H1 x 4	 H2 x 4	 I x 22	 Z x 1	 L x 1



4. Het in elkaar zetten van het bed

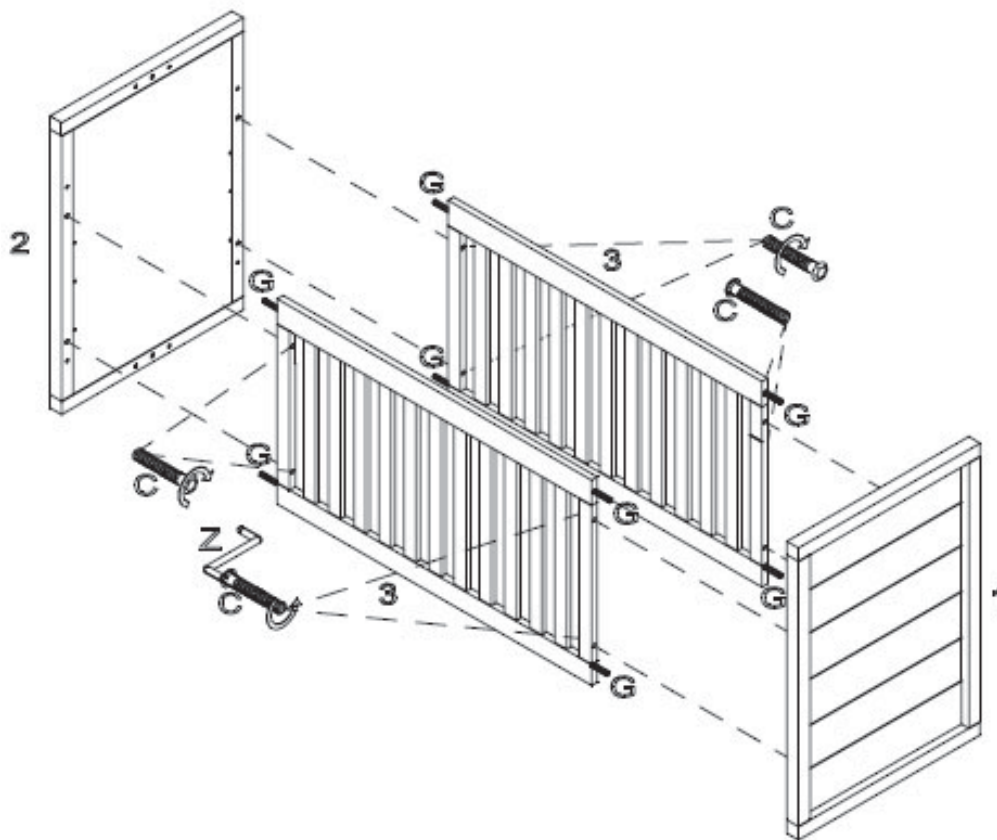

Stap 1 : Gebruik beide pootstellen **1** en **2**, beide zijanten **3**, acht houten deugels **G**, acht verbindingsschroeven **C** en de zeskantsleutel **Z**

Duw vier houten deugels (**G**) in de onderste en bovenste voorziene gaten op de uiteinden van een zijkant (**3**). Herhaal deze actie voor de andere zijde. Duw het kop- en voeteinde (**1** en **2**) over de deugels van de zijden. Steek de acht verbindingsschroeven (**C**) in de voorziene openingen aan de binnenkant van de zijden en draai deze met de zeskantsleutel (**Z**) licht vast in de uiteinden.

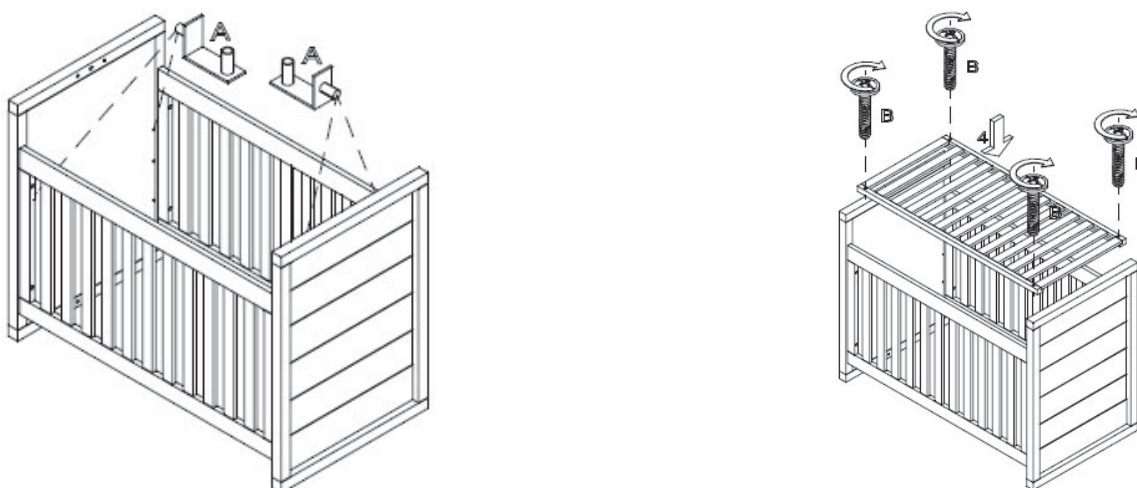

Stap 2 : Gebruik de onderdelen van stap **1**, de vier bodemdragers **A**, het lattenrooster **4** en vier houtschroeven **B**

Duw twee bodemdragers (**A**) in één van de drie mogelijke posities voorzien in de boringen van de binnenrij. Let erop dat de bodemdragers zich op dezelfde hoogte bevinden. Herhaal deze actie voor het voeteinde. Schuif de bodem (**4**) in het bed en duw de vier houtschroeven (**B**) doorheen de voorziene gaten van de bodem en draai deze vast in de bodemdragers (**A**). Draai nu alle verbindingen vast van stap **1**.

Stap 3 - Verplaatsen van de bodem

Schroef de bodem los van de bodemdragers. Los alle verbindingen van het bed een beetje, haal de bodem uit het bed en verplaats de bodemdragers op een nieuwe positie maar gelijke hoogte. Herplaats de bodem en schroef deze terug vast. Terug alle bedverbindingen goed vast draaien.

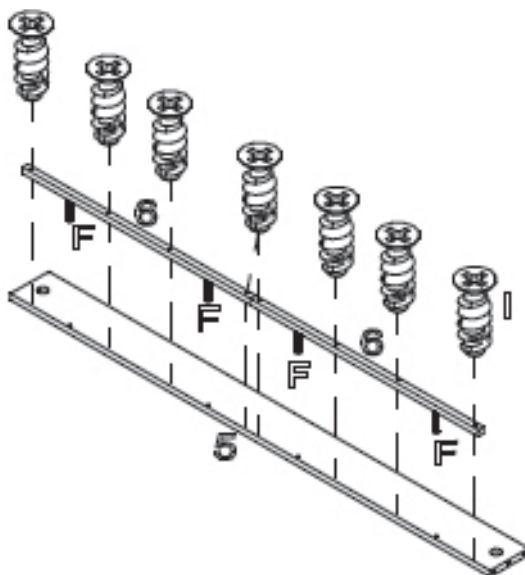

Stap 4 - Overstap naar junior bed : Gebruik beide lange sponden 5, de vier bodemprofielen 6, acht houten deugels F en veertien houtschroeven I

Duw de houten deugels (F) in de voorziene gaten van de bodemprofielen (6) en vervolgens de houtschroeven (I). Plaats deze profielen bovenop de voorziene gaten aan de binnenzijde van de sponden (5) en schroef de houtschroeven vast in de sponden.

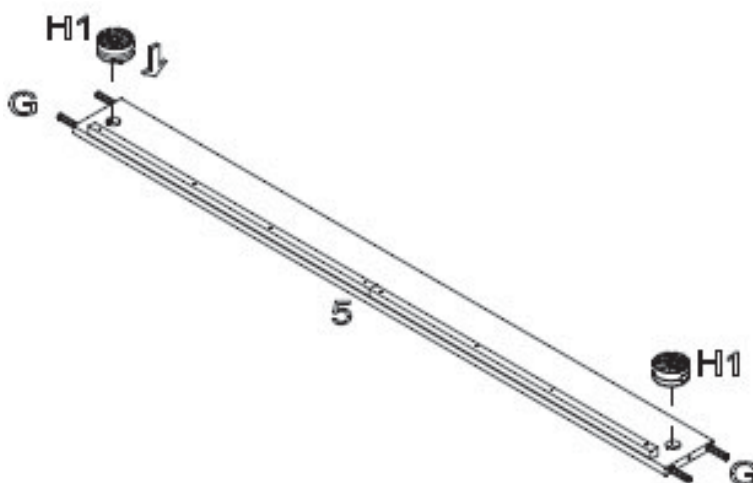

Stap 5 : Gebruik de onderdelen van stap 4, de houten deugels G van stap 1 en vier excentrieken H1

Duw de houten deugels (G) in de voorziene gaten aan de uiteinden van de sponden (5). Duw de excentrieken (H1) in de voorziene gaten links en rechts aan de binnenkant van de sponden.

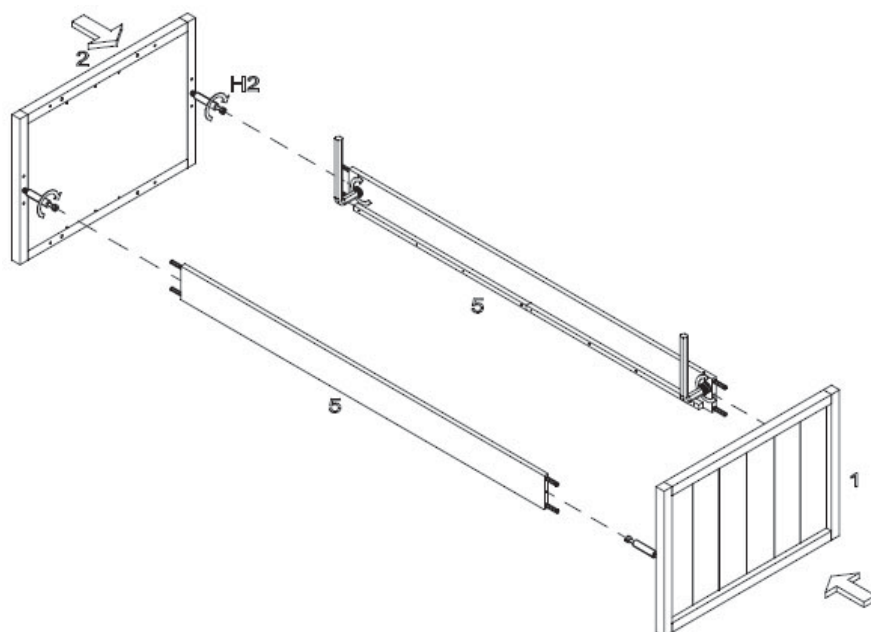

Stap 6 : Gebruik beide pootstellen 1 en 2, de onderdelen van stap 5, vier verbindingbouten H2 en de zeskantsleutel L

Draai de verbindingbouten (H2) in de voorziene gaten aan de binnenkant van de pootstellen (1 en 2). Dit zijn dezelfde van het babybed uit stap 1 doch 90° gedraaid. Neem dan ook alle beslag weg van de babyuitvoe-ring en bewaar dat beslag op een veilige plaats. Duw de sponden (5) met de houten deugels in de voor-ziene gaten van kop- en voeteinde en over de verbindingbouten. Draai de excentrieken dicht.

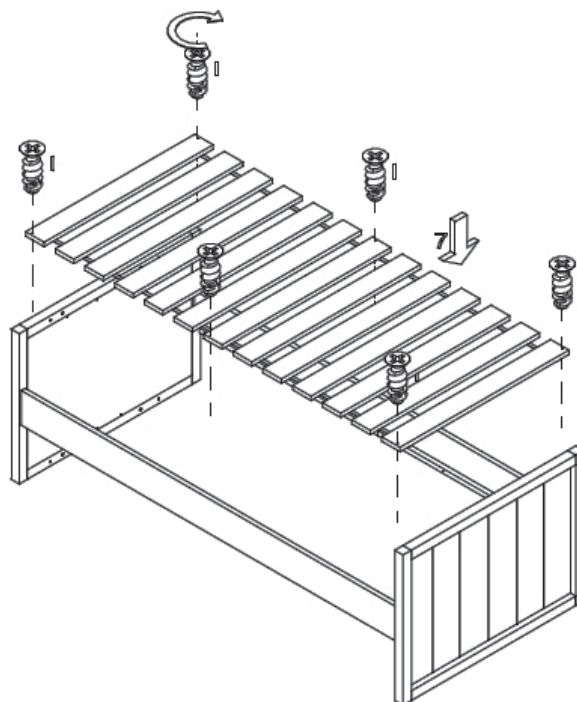

Stap 7 : Gebruik de onderdelen van stap 6, het lattenrooster 7 en zes houtschroeven I

Plaats de bodem (7) op de steunprofielen van de sponden en duw de zes houtschroeven (I) doorheen de voorziene gaten van de bodem en draai deze vast in de profielen.

FRANCAIS

IMPORTANT - A CONSERVER POUR CONSULTATION ULTÉRIEURE - A LIRE SOIGNEUSEMENT.

POUR ÉVITER TOUT DANGER D'ÉTOUFFEMENT ENLEVER LA PROTECTION AVANT D'UTILISER CET ARTICLE. CETTE PROTECTION DOIT ÊTRE DÉTRUITE OU RANGÉE HORS DE PORTEE DES BEBES ET DES ENFANTS.

AVERTISSEMENT : NE PAS LAISSER L'ENFANT SANS SURVEILLANCE**1. Avertissements****AGE ET USAGE**

Nous vous prévenons du risque de chute quand l'enfant est capable de sortir seul du lit. Dès que c'est le cas le lit ne doit plus être utilisé pour cet enfant.

Assemblez le lit suivant les instructions décrites ci-dessous.

Ne modifiez jamais le design et le montage de ce lit.

Mise en service : Avant la mise en service du lit enfant, contrôlez si toutes les pièces détachées sont en bon état, sont bien serrées et ne présentent pas de bords tranchants auxquels l'enfant pourrait se blesser ou rester accroché par ses vêtements (ou cordelettes, collier, ruban de la tétine), ce qui comprend un risque de pendaison. Contrôlez tous les points de jonction.

Inspection et remplacement de composants : ne pas utiliser le lit si certains éléments sont cassés, endommagés ou manquants et n'utiliser que des pièces détachées approuvées par le fabricant.

Fond : N'utilisez jamais le lit sans le fond. La position du fond la plus basse est la plus sûre et dès que le bébé est en âge de s'asseoir, de s'agenouiller ou de se hisser seul, il est indispensable de toujours utiliser le fond dans cette position.

Matelas : L'épaisseur du matelas doit être telle que la distance de la surface du matelas jusqu'à la partie supérieure du cadre du lit soit au moins 500 mm dans la position la plus basse du sommier et au moins 200 mm dans la position la plus haute et indiqué par le marquage sur la tête du lit. Utilisez un matelas de 120x60 cm. La distance entre la tête et le matelas ne peut dépasser 30 mm, ainsi que pour la distance entre le pied du lit et du matelas. Ne pas utiliser plus d'un matelas dans le lit.

Roulettes : Si le lit est muni de roulettes verrouillables, elles doivent être bloquées lors de l'utilisation.

Objets autour du et dans le lit : Ne rien laisser dans le lit et ne pas le placer à côté d'un produit qui pourrait fournir une prise pour les pieds de l'enfant ou présenter un danger d'étouffement ou d'étranglement, par exemple des ficelles, des cordons de rideaux, etc...

Risque d'incendie : Attention au danger de placer le lit à proximité de flammes nues et d'autres sources de forte chaleur, comme les appareils de chauffage électrique, les appareils de chauffage à gaz, etc...

Entretien : Nettoyez le lit uniquement avec du savon ou un autre détergent doux sans composants toxiques et de l'eau chaude.



2. Sécurité et données générales

Sécurité

Ce lit à monter soi-même répond aux exigences de sécurité décrites dans la norme EN 716:2008+A1:2013 et NF D60-300-4:2012.

Information produit

Dimensions du lit bébé assemblé : 129x70x97H cm

Dimensions conseillées pour un matelas : 120*60*9H cm

Dimensions du lit junior assemblé : 209x97x70H cm

Dimensions conseillées pour un matelas : 200*90*14/16H cm

Structure : hêtre massif et mdf

Achèvement : système polyuréthanique appliqué en 2 couches et testé conformément à EN 71-3 pour les couches de fond et les couches de finition.

Coloris disponibles (xx) : **14** Milk, **17** Tartufo, **19** Grisato, **21** Nebbia et **24** Griffin

Poids net : 67 kg

Garantie

Ce meuble bénéficie d'une garantie de deux ans contre tout défaut de fabrication et sur présentation d'une preuve d'achat et numéro de production ainsi que sa date mentionné sur les cartons d'emballage ou bien sur ce manuel.

Info et Contact

Quax nv
Karel Picquélaan 84
B-9800 Deinze
Belgium

T 00 32 9 380 80 95

F 00 32 9 386 90 53

Informations générales
info@quax.eu

Vente
sales@quax.eu







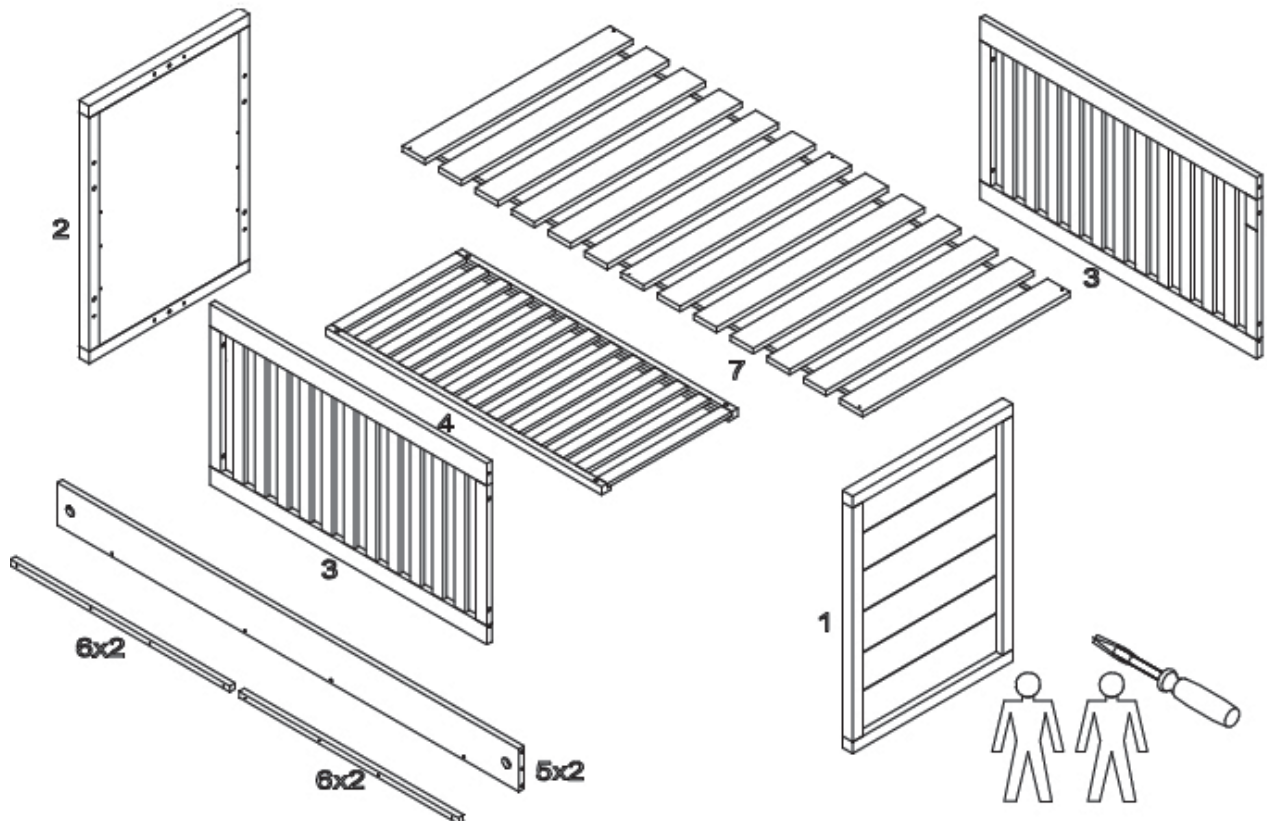

Service à la clientèle
customerservice@quax.eu

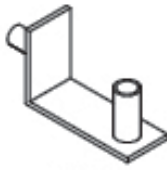
Internet
www.quax.eu

3. Liste des pièces détachées

Contrôlez si vous retrouvez dans l'emballage toutes les pièces détachées mentionnées ci-dessous.

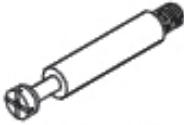

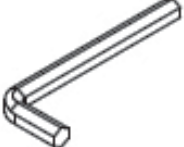
 A x 4	 B x 4	 M6x60 C x 8	 Ø8x25 F x 8	 Ø8x35 G x 8
 H1 x 4	 H2 x 4	 I x 22	 Z x 1	 L x 1



4. Montage du lit.

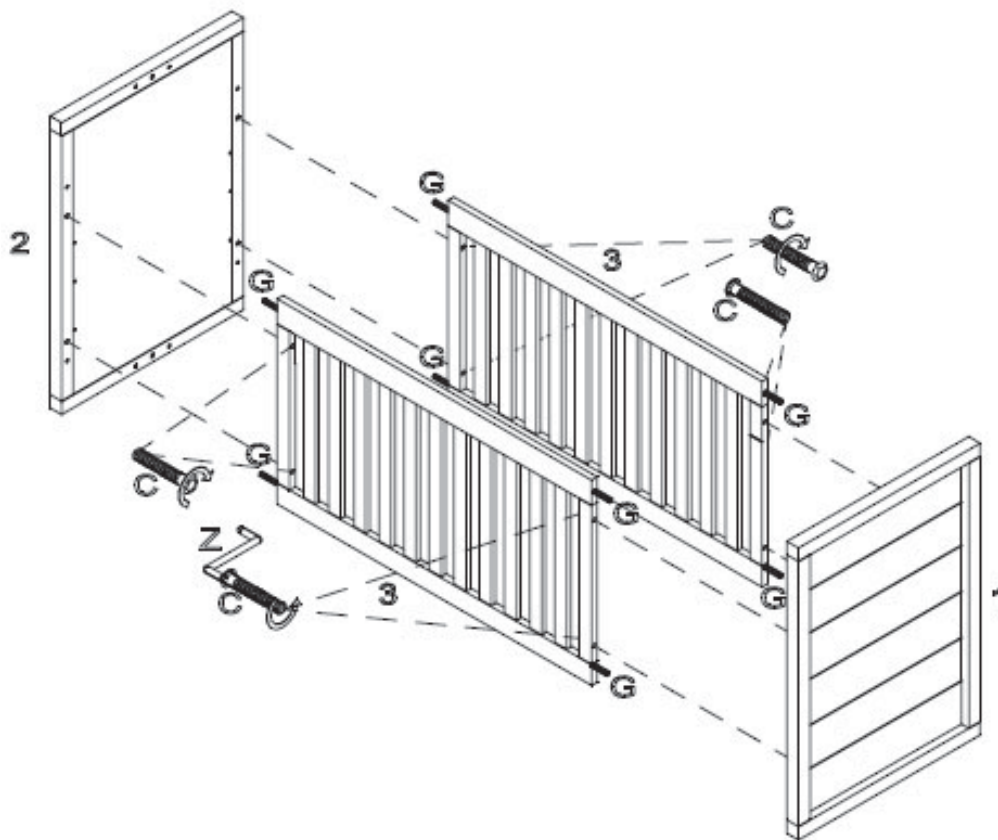

Etape 1 : Utilisez les deux piètements 1 et 2, les deux côtés 3, huit chevilles en bois G, huit boulons de raccord C et la clef hexagonale Z

Poussez quatre chevilles en bois (G) dans les ouvertures prévues (à gauche et à droite) au côtés du panneau latéral (3). Répétez cette action pour l'autre côté. Poussez la tête et le pied du lit (1 et 2) à travers les chevilles en bois des côtés. Insérez les boulons de raccord (C) dans les ouvertures prévues à l'intérieur des côtés et serrez légèrement avec la clef hexagonale (Z).

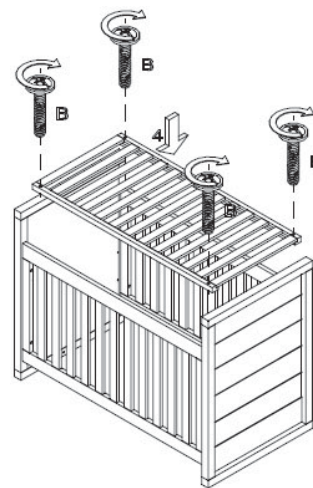
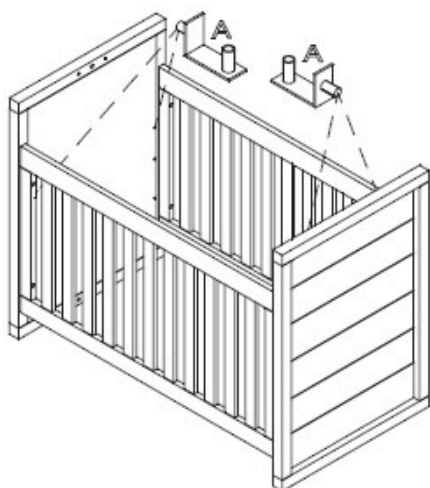

Etape 2 : Utilisez les pièces de l'étape 1, les quatre supports du fond A, le sommier 4 et quatre vis à bois B

Poussez deux supports pour le fond (A) dans l'une des trois positions possibles de la rangée centrale. Assurez-vous que les supports se trouvent à la même hauteur. Répétez cette action pour le pied du lit. Glissez le fond (4) dans le lit et poussez les vis à bois (B) dans les ouvertures prévues dans le fond et fixez-les dans les supports du fond (A). Serrez fermement toutes les connexions de l'étape 1.

Etape 3 - Changement d'hauteur du fond

Désérrez le fond de ses supports. Désérrez légèrement toutes les connexions du lit, retirez le sommier et déplacez les supports du fond à une nouvelle position mais à hauteur égale. Remplacez le fond et refixez les boulons dans les supports. Serrez fermement toutes les connexions du lit.

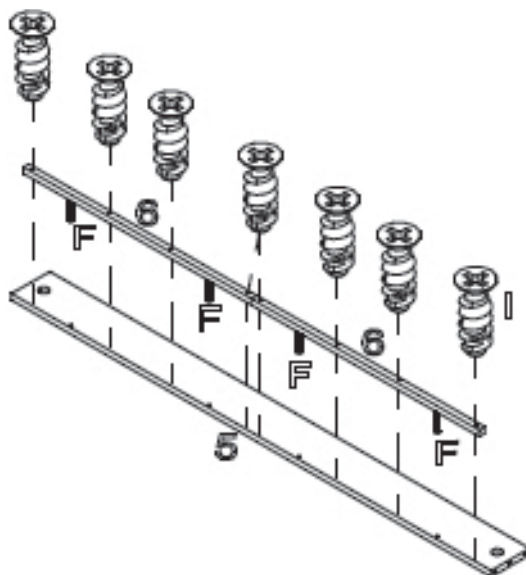

Etape 4 - Transition vers le lit junior : Utilisez les deux longerons 5, les quatre support de fond 6, huit chevilles en bois F et quatorze vis à bois I

Poussez les chevilles en bois (F) dans les ouvertures prévues des support de fond (6) et ensuite les vis à bois (I). Placez ces support au-dessus des trous prévus sur le côté intérieur des longerons (5) et vissez les vis à bois dans les longerons.

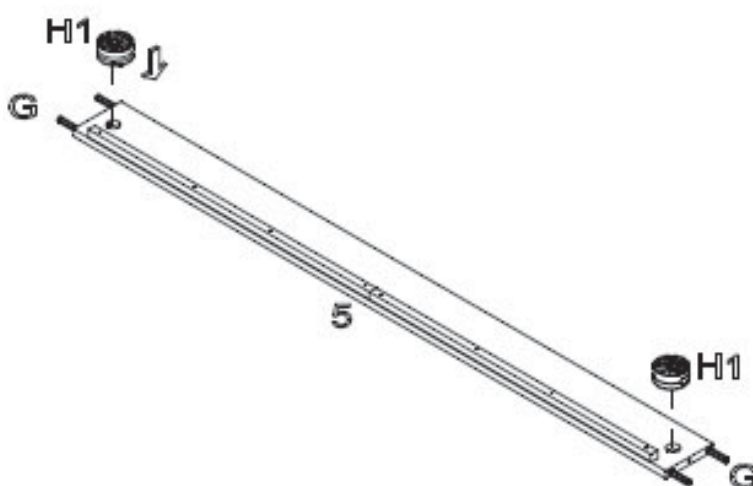

Etape 5 : Utilisez les pièces de l'étape 4, les chevilles en bois G de l'étape 1 et quatre excentriques H1

Poussez les chevilles en bois (G) dans les ouvertures prévues aux extrémités des longerons (5). Insérez les excentriques (H1) dans les ouvertures prévues à gauche et à droite du côté inférieur des longerons.

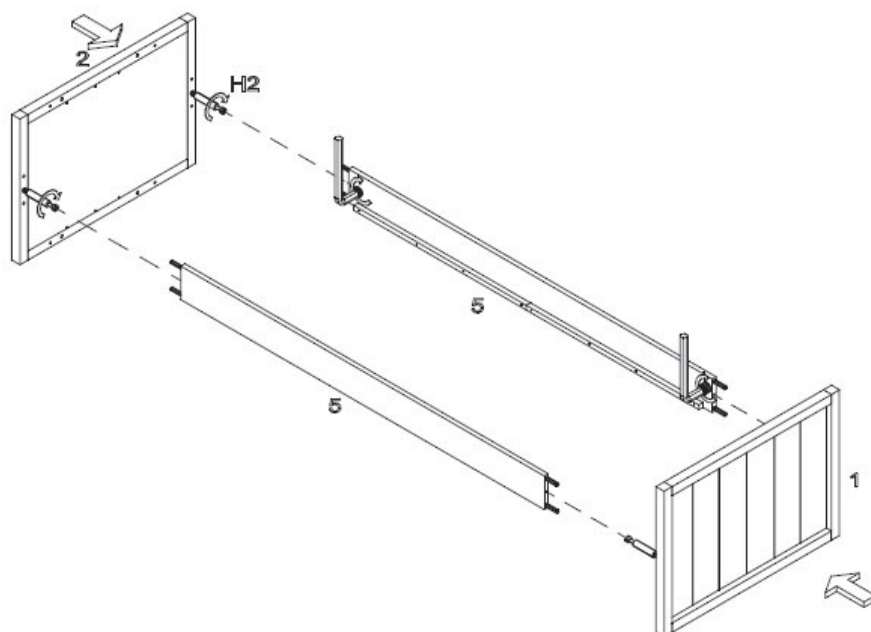

Étape 6 : Utilisez les deux piètements 1 et 2, les pièces de l'étape 5, quatre boulons de raccord H2 et la clef hexagonale L

Fixez les boulons de raccord (H2) dans les ouvertures prévues à l'intérieur des piètements (1 et 2). Les mêmes du lit de l'étape 1, mais pivoté de 90°. Otez la quincallerie de la version bébé et gardez-la dans un endroit sûr. Poussez les longerons (5) avec leurs chevilles en bois dans les ouvertures prévues des piètements et à travers les boulons de raccord. Fixez les excentriques.

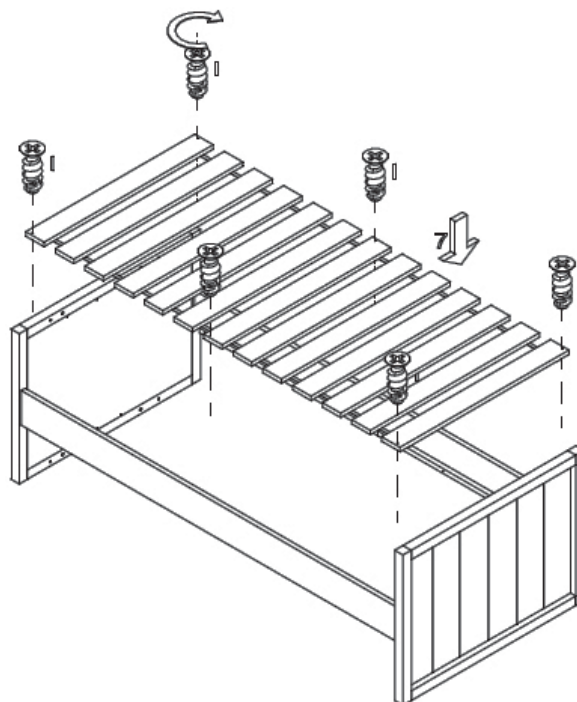

Étape 7 : Utilisez les pièces de l'étape 6, le sommier 7 et six vis à bois I

Placez le sommier (7) sur les profiles de supports des longerons lit et poussez les vis à bois (I) dans les perçages dans le fond et fixez-les dans les supports.

DEUTSCH

WICHTIG : ZUM SPÄTEREN NACHSCHLAGEN
AUFBEWAHREN - SORGFÄLTIG LESEN.

VOR DIE VERWENDUNG DIESES PRODUKTS ALLE KUNSTSTOFFVERPACKUNG ENTFERNEN UM ERSTICKUNGSGEFAHR ZU VERHINDERN. DIE PACKUNG ZERSTÖREN ODER AUSSERHALB DER REICHWEITE VON KINDERN HALTEN.

WARNUNG : DAS KIND NIE UNBEAUF SICHTIGT LASSEN.

**1. Warnungen****ALTER UND BENUTZUNG**

Das Babybett ist nur geeignet für Kinder die nicht selbst herausklettern können und sobald dies der Fall ist das Bett außer Betrieb nehmen.

Bauen sie das Bett zusammen gemäss untenstehende Anleitung.

Ändern Sie nichts an der Formgestaltung und der Montage dieses Bettes.

Inbetriebnahme : Überprüfen Sie vor Gebrauch des Bettes, ob sich alle Teile in gutem Zustand befinden, gut angedreht sind und keine scharfen Ränder aufweisen, an denen das Kind sich verletzen könnte oder es mit der Kleidung hängen bleiben könnte (oder Kordeln, Halskette und Band des Schnullers), wodurch es ein Erhängungsrisiko gibt. Kontrollieren Sie alle Verbindungsstellen.

Kontrolle : Überprüfen Sie das Bett regelmäßig angesichts zerbrochener, verzerrter oder verschwundener Teile. Bei Feststellung solcher Mängel sofort den Gebrauch des Bettes unterbrechen.

Austausch von Unterteile : Gebrauchen Sie nur Originalteile. Zu erhalten beim Hersteller oder beim Vertriebsgesellschaft.

Boden : Bitte das Bett niemals ohne Boden verwenden. Die niedrigste Bodenposition ist die meist sichere. Legen Sie der Boden immer in dieser Position sobald das Baby sich aufrecht erhalten kann, sowohl auf den Knien als auf Hände und Füße.

Matratze : Die Dicke der Matratze muss so sein dass der Abstand zwischen die obere Seite der Matratze und die obere Bettkante höher ist als 200 mm in die höchste Bodenposition (durch die Markierung auf dem Bett angedeutet) und höher als 500 mm in die niedrigste Bodenposition. Gebrauchen Sie eine Matratze von 120x60 cm. Die Abstand zwischen Kopfende und Matratze bedarf maximal 30 mm sein, idem dito die Abstand zwischen Fussende und Matratze. Gebrauchen sie niemals eine zweite Matratze in das Bett.

Räder : Falls das Bett mit Rädern mit Bremse ausgestattet ist, müssen diese beim Gebrauch blockiert werden.

Gegenstände im Bett : Keine Gegenstände, die als Stütze für das Kind dienen könnten, im Bett liegenlassen. Keine Gegenstände, die das Kind in den Mund nehmen könnte und wodurch es ersticken könnte, im Bett hinterlassen. Hängen Sie keine Objekte ans Bett oder obendrauf und stellen Sie keine Gegenstände gegen das Bett.

Brandgefahr : Setzen Sie das Bett zur Vorbeugung der Brandgefahr keiner Heizquelle, wie zum Beispiel der elektrischen Heizung, Gasheizung usw. aus.

Pflege : Reinigen Sie das Bett nur mit Seife oder einem anderen milden Reinigungsmittel ohne toxische Bestandteile und mit warmem Wasser.



2. Sicherheit und Allgemeine Information

Sicherheit

Dieses selbst zu montieren Bett entspricht den im Standard EN 716:2008+A1:2013 und NF D60-300-4:2012 beschriebenen Sicherheitsvorschriften.

Productinformation

Abmessungen des montierten Kinderbett : 129x70x97H cm

Empholen Abmessung der Matraze : 120*60*9H cm

Abmessungen des montierten Juniorbett : 209x97x70H cm

Empholen Abmessung der Matraze : 200*90*14/16H cm

Struktur : massiver Buche und Mdf

Endbearbeitung: Polyurethansystem angebracht in 2 Schichten geprüft auf EN 71-3 für Grund- und Endlack.

Verfügbare Farben (xx) : **14** Milk, **17** Tartufo, **19** Grisato, **21** Nebbia und **24** Griffin

Nettogewicht : 67 kg

Garantie

Für dieses Möbel gibt es eine zweijährige Garantie angesichts Produktionsfehler mittels Vorzeigung einer Einkaufsnachweis.

Info und Kontakt

Quax nv
Karel Picquélaan 84
B-9800 Deinze
Belgium

T 00 32 9 380 80 95
F 00 32 9 386 90 53

Allgemeine Information
info@quax.eu

Verkauf
sales@quax.eu







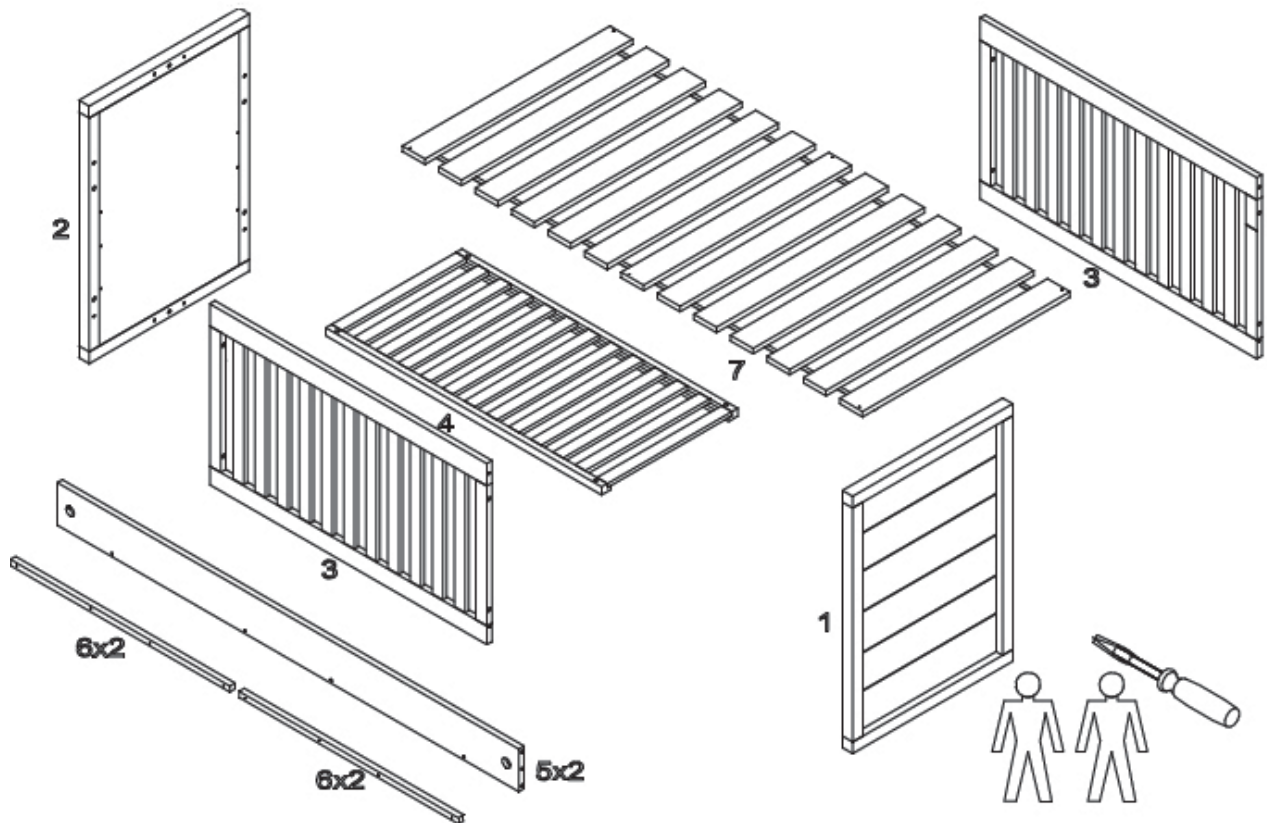

Kundenservice
customerservice@quax.eu

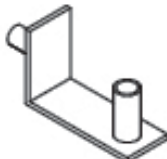
Internet
www.quax.eu

3. Unterteileliste

Überprüfen Sie die Vollständigkeit aller nachstehenden Unterteile in der Verpackung.

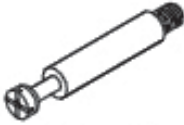

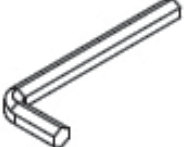
 A x 4	 B x 4	 M6x60 C x 8	 Ø8x25 F x 8	 Ø8x35 G x 8
 H1 x 4	 H2 x 4	 I x 22	 Z x 1	 L x 1



4. Der Zusammenbau des Bettes

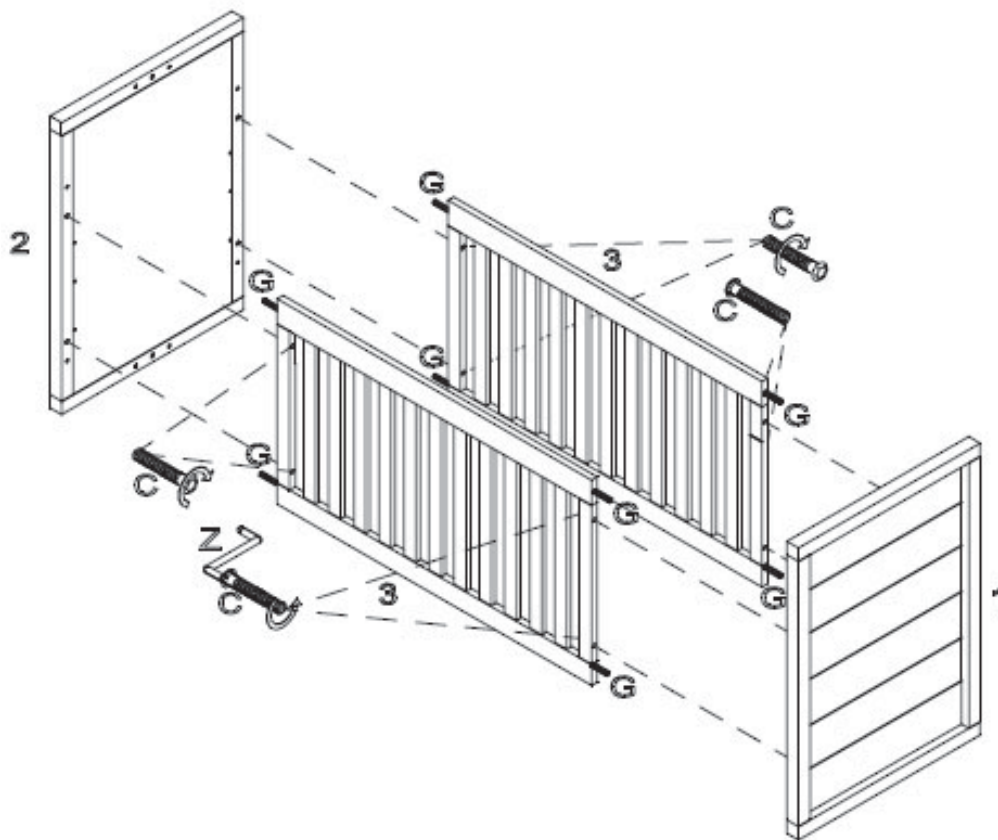

Schritt 1: Benutzen Sie beide Gestelle **1** und **2**, beide Seiten **3**, acht Holzdübel **G**, acht Verbindungsbolzen **C** und der Sechskantschlüssel **Z**

Stecken Sie vier Holzdübel (**G**) in den vorgesehenen Öffnungen links und rechts in der Seite (**3**). Wiederholen Sie dieser Aktion für das andere Gestell. Drücken Sie Kopfende und Fußende (**1** und **2**) über den Holzdübel der Seiten. Stecken Sie die Verbindungsbolzen (**C**) durch die vorgesehenen Öffnungen auf der Innenseite der Seiten und leicht anziehen mit dem Sechskantschlüssel (**Z**).

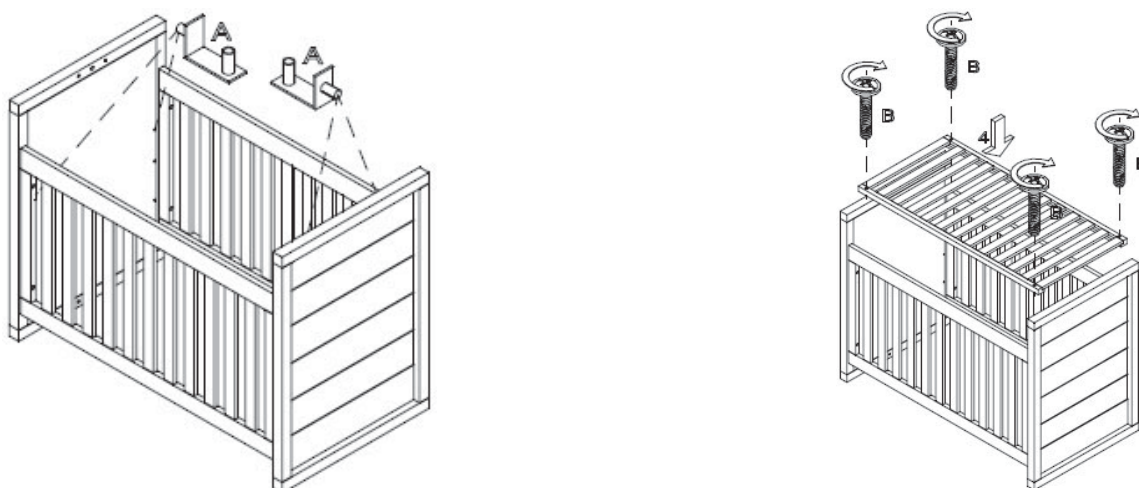

Schritt 2 : Benutzen Sie die Unterteile aus vorhergehender Schritte **1**, vier Bodenträger **A**, den Lattenrost **4** und vier Holzschrauben **B**

Drücken Sie zwei Bodenträger (**A**) in eine von drei möglichen Positionen der Bohrungen der mittleren Reihe aber am gleichem Höhe. Wiederholen Sie dieser Aktion für das Fußende. Schieben Sie den Boden (**4**) im Bett und legen Sie den Boden auf die Winkelprofile der Seiten (**A**). verwenden Sie die Holzschrauben (**B**) und verschrauben Sie den Boden immer mit den Bodenträger. Zum Schluss drehen Sie alle Verbindungen des Schrittes **1** fest an.

Schritt 3 - Positionsabänderung des Bodens

Lösen Sie den Boden von die Bodenträger. Lösen Sie alle Verbindungen des Bettes ein wenig, nehmen Sie den Boden aus dem Bett und bewegen Sie den Bodenträger an eine neue Position, sondern in gleicher Höhe. Ersetzen Sie den Boden und schrauben Sie ihn wieder fest. Zurück alle Verbindungen des Bettes richtig anziehen.

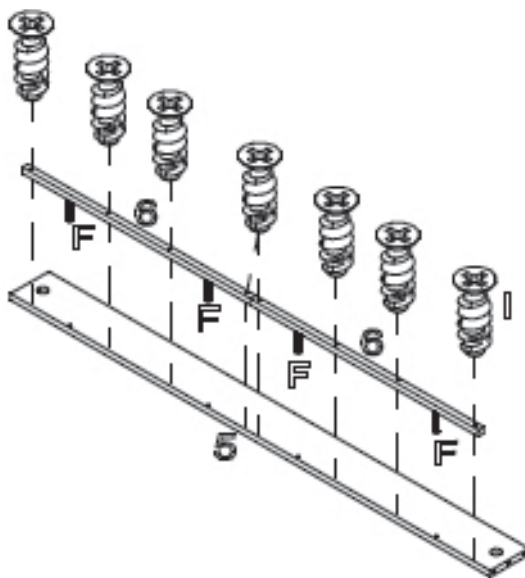

Schritt 4 - Übergang zu Juniorbett : Benutzen Sie beide langen Bettseiten 5, die vier Bodenprofilen 6, acht Holzdübel F und vierzehn Holzschrauben I

Drücken Sie die Holzdübel (F) in die vorgesehen Öffnungen der Bodenprofilen (6) und dann die Holzschrauben (I). Stellen Sie die Bodenprofilen oben die Löcher der Innenseite der Bettseiten (5) und schrauben Sie die Holzschrauben in die Seiten.

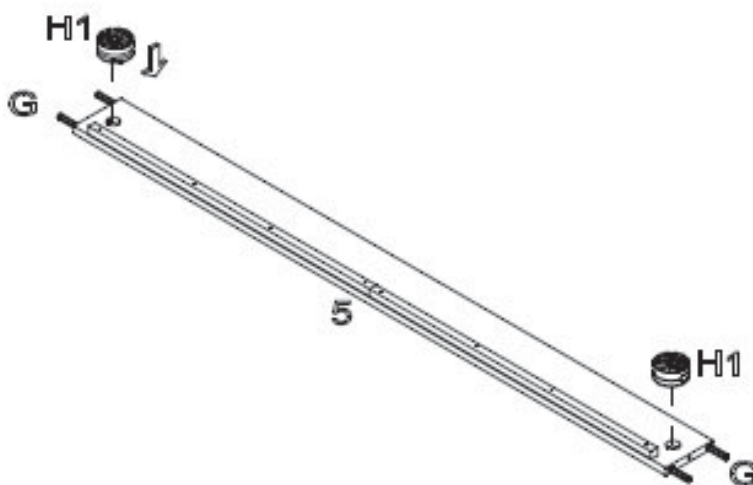

Schritt 5 : Benutzen Sie die Unterteile aus Schritte 4, die Holzdübel G des Schrittes 1 und vier Verbindergehäuse H1

Drücken Sie die Holzdübel (G) in die vorgesehen Öffnungen an den Enden der Bettseiten (5). Drücken Sie den Verbindergehäuse (H1) in die Löcher links und rechts auf der Innenseite der Seiten.

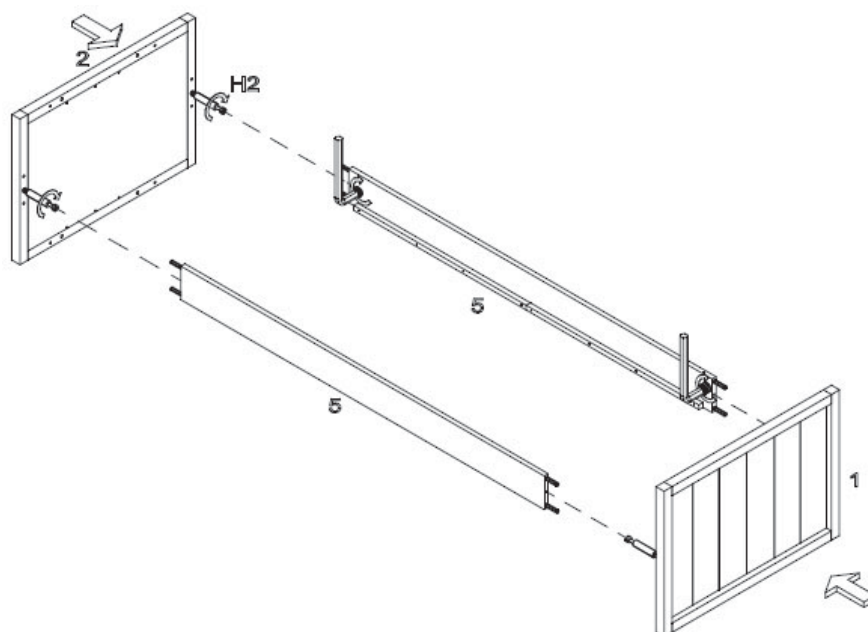

Schritt 6 : Benutzen Sie beide Gestelle **1** und **2**, die Unterteile aus Schritt **5**, vier Verbindungsbolzen **H2** und der Sechskantschlüssel **L**

Drehen Sie die Verbindungsbolzen (**H2**) in die vorgesehenen Öffnungen auf der Innenseite der Gestelle (**1** und **2**). Dies sind die gleichen des Bettes aus Schritt **1**, aber 90° gedreht. Nehmen Sie die Eisenwaren weg vom Babybett und bewahren Sie es an einem sicheren Ort. Drücken Sie die Bettseiten (**5**) mit den Holzdübel in die Löcher der Kopf- und Fußende und über die Verbindungsbolzen. Ziehen Sie die Verbindergehäuse an.

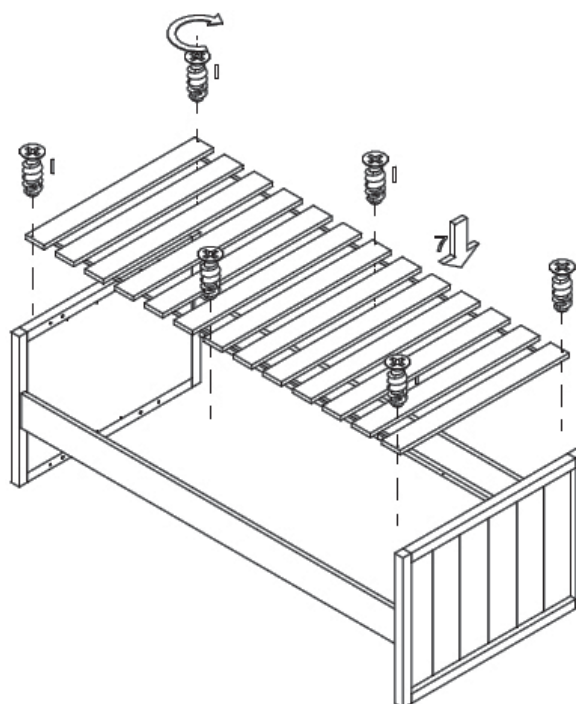

Schritt 7 : Benutzen Sie die Unterteile aus vorhergehender Schritte **6**, den Lattenrost **7** und sechs Holzschrauben **I**

Legen Sie den Boden (**7**) auf die Tragprofile der langen Bettseiten. Drücken Sie die sechs Holzschrauben (**I**) durch die Bohrungen in den Boden und in den Profilen anziehen.

ENGLISH

IMPORTANT - RETAIN FOR FUTURE REFERENCE - READ CAREFULLY.

TO AVOID DANGER OF SUFFOCATION REMOVE PLASTIC COVER BEFORE USING THIS ARTICLE. THIS COVER SHOULD BE DESTROYED OR KEPT AWAY FROM BABIES AND CHILDREN.

WARNING : DO NOT LEAVE THE CHILD UNATTENDED.

**1. Warnings****AGE AND USE**

The babybed is intended for children who cannot climb out the bed by themselves and as soon as this is the case remove the cot from use.

Assemble the bed following the instructions hereunder.

Do not change the design and the assembly method of this bed.

Introduction : Before putting into use, check if all parts of the bed are in good condition, well tightened, and do not show sharp edges which may injure the child or snag on its clothing (or cords, necklaces, pacifier ribbons), causing a strangulation hazard. Check all connection points.

Inspection : Regularly check the bed for broken, warped or missing parts. No longer use the bed whenever such parts are found.

Replacement of parts : Always use original parts, to obtain from the manufacturer or the distributor.

Base : Do not use this bed without the base. The lowest position is the safest and the base should always be used in that position as soon as the child is old enough to sit, kneel or to pull itself up.

Mattress : The thickness of the mattress must be so that the distance between the upper side of the mattress and the upper side of the bed is minimally 500 mm with the base in the lowest position and minimally 200 mm in the highest position indicated by the marking on the bed. We recommend a mattress of 120*60 cm, whereby the distance between the mattress and the legframes is maximally 30 mm. Never use a second mattress. Do not put two mattresses one upon another.

Wheels : If the bed is equipped with wheels with a brakesystem, always block the wheels.

Objects over or in the bed : Do not leave anything in the bed which could provide a foothold or create a danger of suffocation or strangulation. Do not hang anything on or over the bed, do not place anything against the bed.

Fire hazard : Do not place the bed near a heat source such as electrical heating, gas heating, etc. in order to avoid any fire hazard.

Maintenance : Only clean the bed with soap or any other mild cleaning agent without toxic components and with warm water.



2. Safety and general information

Safety

This do it yourself bed meets the safety prescriptions provided in the EN 716:2008+A1:2013 and NF D60-300-4:2012 standards.

Product information

Dimensions of the assembled baby bed : 129x70x97H cm

Recommended dimensions of the mattress : 120*60*9H cm

Dimensions of the assembled junior bed : 129x70x97H cm

Recommended dimensions of the mattress : 200*90*14/16H cm

Structure : solid beech and mdf

Finish : polyurethanic system applied in 2 layers tested on EN 71-3 for primer and finish lacquer.

Available colors (xx) : **14** Milk, **17** Tartufo, **19** Grisato, **21** Nebbia and **24** Griffin

Net weight : 67 kg

Guarantee

This furniture comes with a two-year guarantee on manufacturing defects and through a proof of purchase.

Info and Contact

Quax nv
Karel Picquélaan 84
B-9800 Deinze
Belgium

T 00 32 9 380 80 95
F 00 32 9 386 90 53

General information
info@quax.eu

Sales
sales@quax.eu







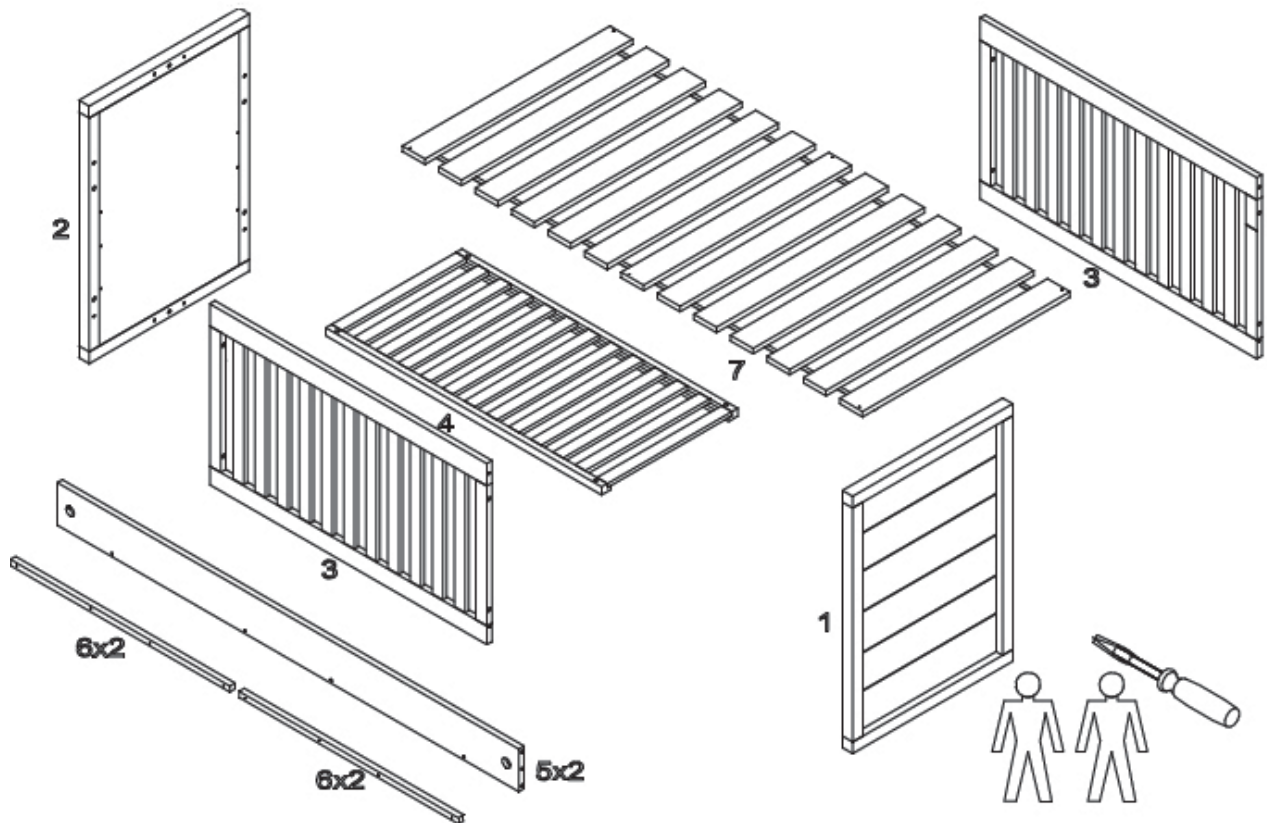

Customer service
customerservice@quax.eu

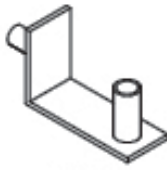
Internet
www.quax.eu

3. Parts list

Check whether all parts mentioned below are included in the packaging.

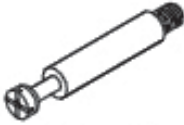

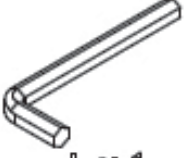
 A x 4	 B x 4	 M6x60 C x 8	 Ø8x25 F x 8	 Ø8x35 G x 8
 H1 x 4	 H2 x 4	 I x 22	 Z x 1	 L x 1



4. Assembling the bed

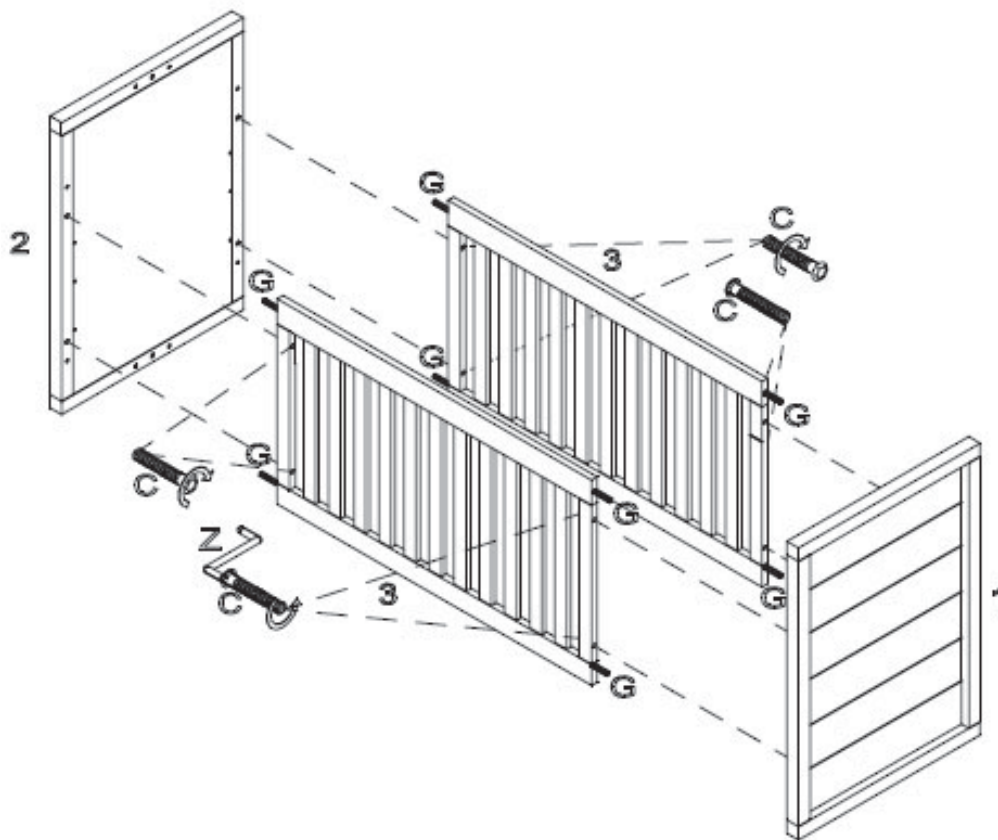

Step 1 : Use both legs **1** and **2**, both sides **3**, eight wooden dowels **G**, eight connectors **C** and the hexagonal key **Z**

Push four wooden dowels (**G**) into the provided openings left and right of a side (**2**). Repeat this action for the other side. Push the head and the foot end (**1** and **2**) over the wooden dowels of the sides. Insert the connectors (**C**) into the provided openings on the innerside of the sides and tighten slightly with the hexagonal key.

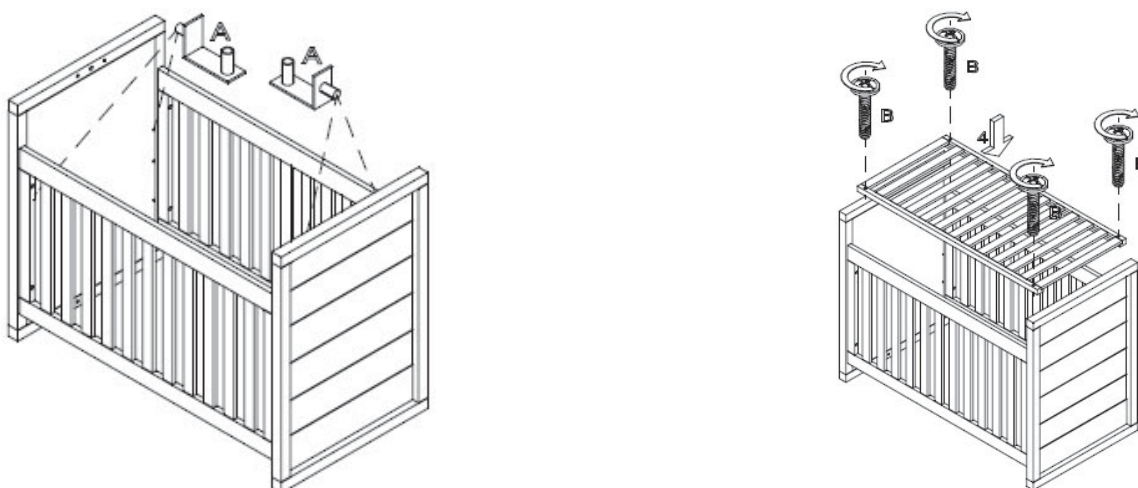

Step 2 : Use the parts of step 1, four bottom supports **A**, the bottom **4** and four wood screws **B**

Push two bottom supports (**A**) into the provided openings of one of the 3 possible positions provided by the middle row drillings. Be sure that the supports are at the same level. Repeat this action for the foot end. Place the mattress support (**4**) into the bed and let it rest on the bottom supports (**A**). Insert four wood screws (**B**) in the provided openings on the bottom and fix into the bottom supports. Now tighten firmly all connections from step 1.

Step 3 - Changing the position of the bottom

Unscrew the base from the bottom supports. Unscrew slightly all connections of the bed, remove the bottom from the bed and move the bottom supports to a new position at equal height. Replace the bottom and fix it back again to the supports. Retighten all bed connections.

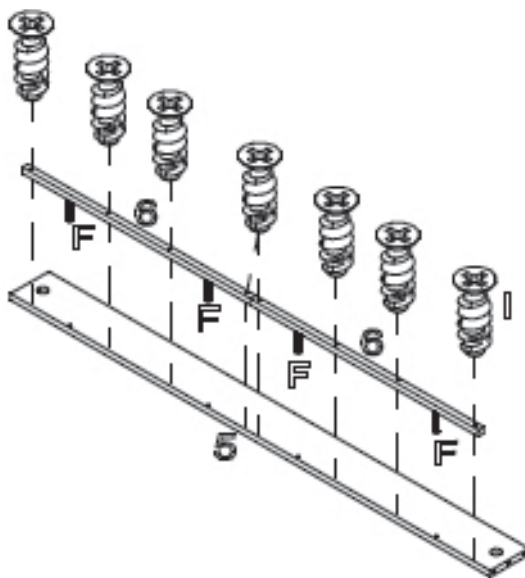

Step 4 - Transition to junior bed : Use both long sides 5, four bottom supports 6, eight wooden dowels F and fourteen wood screws I

Push the wooden dowels (F) in the provided openings of the bottom supports (6) and next the wood screws (I). Hold these supports above the provided openings on the innerside of the long bed sides (5) and fix the woodscrews in the sides.

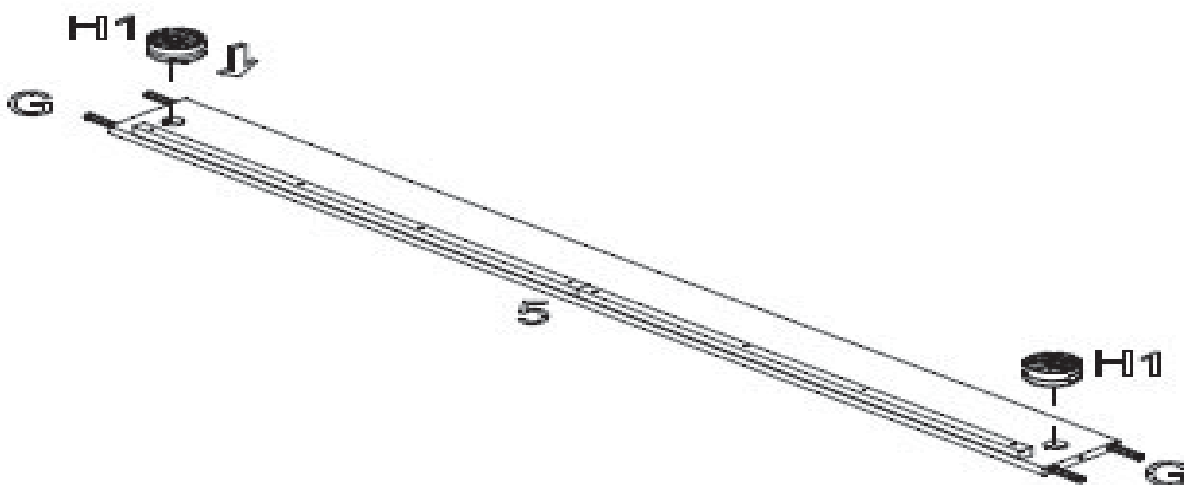

Step 5 : Use the parts of step 4, the wooden dowels G of step 1 and four eccentrics H1

Push the wooden dowels (G) in the provided openings at the ends of the long bed sides (5). Push the eccentrics (H1) in the provided openings left and right on the innerside of the bed sides.

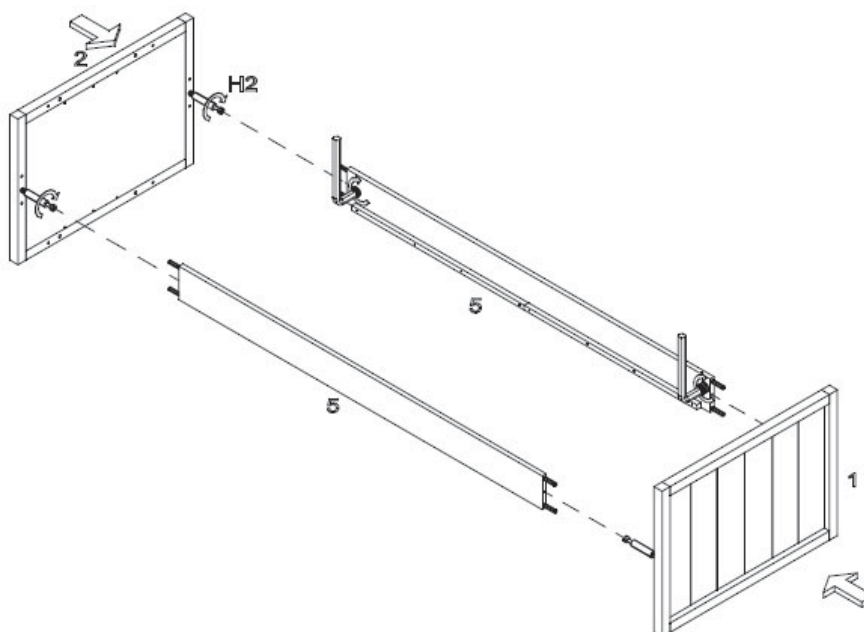

Step 6 : Use both legs **1** and **2**, the parts of step **5**, four connectors **H2** and the hexagonal key **L**

Tighten the connectors (**H2**) in the provided openings on the innerside of the leg panels (**1** and **2**). These are the same of the cot out of step 1 but rotated by 90°. Take away all the hardware for the baby bed and keep it in a safe place. Push the bed sides (**5**) with its wooden dowels in the provided openings of the head and foot panel and over the connectors. Tighten the eccentrics.

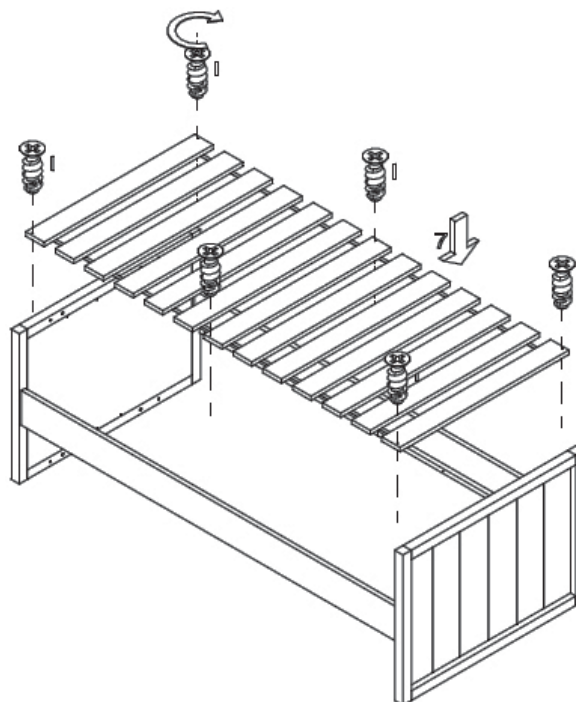

Step 7 : Use the parts of step **6**, the bottom **7** and six wood screws **I**

Place the mattress support (**7**) into the bed and let it rest on the supports of the long sides. Insert the wood screws (**I**) in the provided openings on the bottom and fix into the supports.