



Handboek Manuel Bauanleitung Manual

V1.1 Oct 2018



Tested by Notified Bodies
For children with a body weight no more than 11 kg and a maximum age of 12 months
To be used with the Loft chest of drawers 54F 03 00x
To be used with changing cushion 54102-EU-xx



Nederlands : pagina 2
Français : page 6
Deutsch : Seite 10
English : page 14

EN 12221:2008+A1:2013

Répond aux exigences de sécurité
Meets the safety prescriptions

Voldoet aan de veiligheidsvoorschriften
Entspricht den beschriebenen Sicherheitsvorschriften

NEDERLANDS**BELANGRIJK : TE BEWAREN VOOR TOEKOMSTIG GEBRUIK - ZORGVULDIG TE LEZEN.**

VOOR HET GEBRUIK VAN DIT PRODUCT ALLE PLASTIEKVERPAKKING WEGNEMEN OM RISICO OP VERSTIKKING TE VOORKOMEN. VERNIETIG DEZE VERPAKKING OF HOU ZE BUITEN HET BEREIK VAN BABY'S EN KINDEREN.

WAARSCHUWING : LAAT HET KIND NIET ONBEWAAKT ACHTER**1. Waarschuwingen****GEBRUIK**

Enkel te gebruiken voor kinderen met een maximaal gewicht van 11 kg en een maximale leeftijd van 12 maand.

Stel de luierextensie samen volgens de hiernavolgende richtlijnen.

Wijzig niets aan de vormgeving en de montage van dit meubel.

Ingebruikname : Controleer alvorens de ingebruikname van de luierextensie of alle onderdelen zich in goede staat bevinden, goed aangespannen zijn en geen scherpe randen vertonen, waardoor het kind zich kan kwetsen of blijven hangen met zijn kledij (of koordjes, halssnoer, en lintje aan de zuigspenen), wat een gevaar voor ophanging betekent. Controleer regelmatig alle verbindingpunten.

Inspectie : Controleer de luierextensie regelmatig op onderdelen die gebroken, verwrongen of verdwenen zijn. Bij vaststelling ervan, de luierextensie uit gebruik nemen.

Vervanging van onderdelen : gebruik steeds originele onderdelen, te verkrijgen bij de fabrikant of verdeler van de luierextensie.

Brandgevaar : Plaats de luierextensie niet bij een warmtebron, zoals bijvoorbeeld elektrische verwarming, gas verwarming enz., om brandgevaar te vermijden.

Gebruik van wieltjes : Indien de luierextensie voorzien is van wieltjes met remsysteem, dan moeten ze geblokkeerd worden tijdens het gebruik van het meubel.

Gebruik van een luierkussen : Dit meubel werd getest met een Quax luierkussen met opstaande randen artikel 54102-EU-xx (Afmeting : 50*70*9H cm). Het gebruik van de kommode met dit luierkussen biedt je de veiligheid omschreven in de Europese norm 12221. Dit luierkussen is apart te verkrijgen bij je Quax verdeler.

Onderhoud : Reinig de luierextensie enkel met zeep of een ander mild schoonmaakmiddel zonder toxische bestanddelen en met warm water. **Ten einde opzwellig van de houtplaten tegen te gaan dient elk gemorst product dadelijk te worden weggenomen en opgekuist.**



2. Veiligheid en algemene gegevens

Veiligheid

Deze extensie voldoet aan de veiligheidsvoorschriften omschreven in de norm EN 12221:2008+A1:2013 bij gebruik van het Quax luierkussen met opstaande randen, artikel 54102-EU-xx (Afmeting : 50*70*9H cm).

Productinformatie

Enkel geschikt voor de Loft kommode 54F 03 00x
Amelingen van de gemonteerde extensie : 54x70x8H cm
Structuur : gemelamineerde spaanderplaat
Beschikbare kleuren (xx) : zie www.quaxpro.eu.
Nettogewicht : 3,50 kg

Garantie

De zichtbare waarschuwingsticker is permanent. Deze wegnemen zal schade toebrengen aan de lak. Wij kunnen hiervoor niet verantwoordelijk gesteld worden.

Dit meubel wordt twee jaar lang gewaarborgd op fabricagefouten en middels vertoon van een aankoopbewijs en vermelding van het ID-nummer te vinden op het meubel..

Info en Contact

Quax nv
Karel Picquélaan 84
B-9800 Deinze
Belgium

T 00 32 9 380 80 95
F 00 32 9 386 90 53

Algemene informatie
info@quax.eu

Verkoop
sales@quax.eu

Klantenservice
customerservice@quax.eu





Internet
www.quax.eu

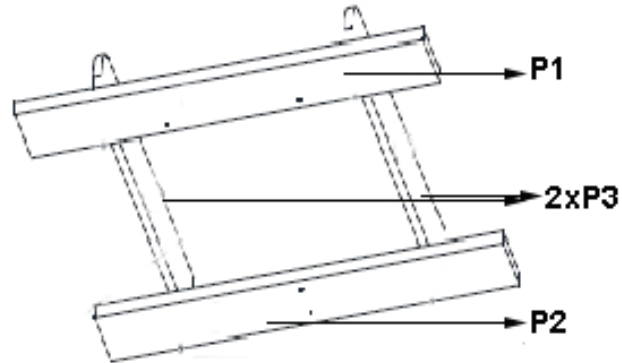

3. Onderdelenlijst

Controleer of je alle hieronder vermelde onderdelen terugvindt in de verpakking.



		 M4x10 mm		
4x	1x	6x	3x	3x
C	G	H	J	K

4. Het in elkaar zetten van de extensie

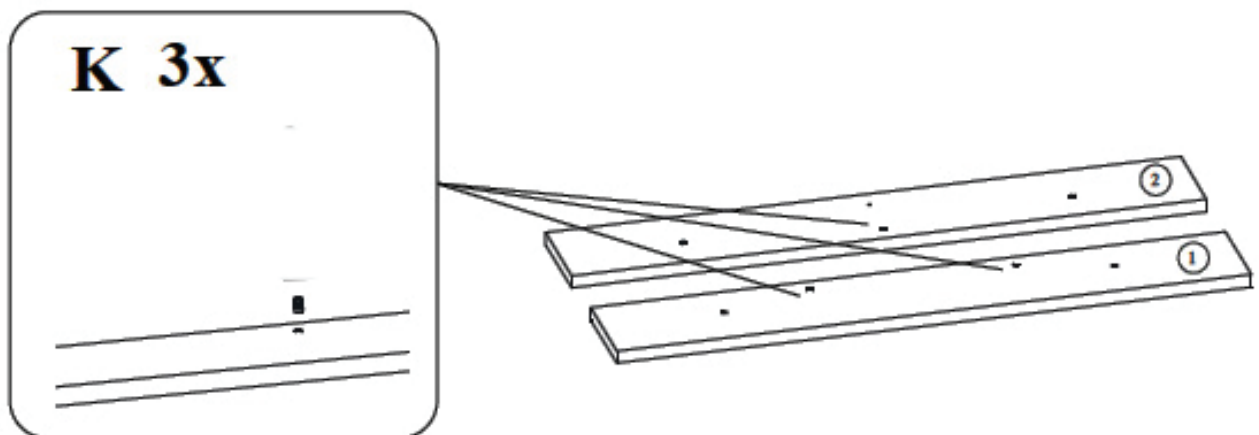

Stap 1 : Gebruik beide de bodemprofielen **P1** en **P2** en drie inslagmoeren **K**

Duw de inslagmoeren (**K**) in de voorziene boringen onderaan de bodemprofielen (**P1** en **P2**).

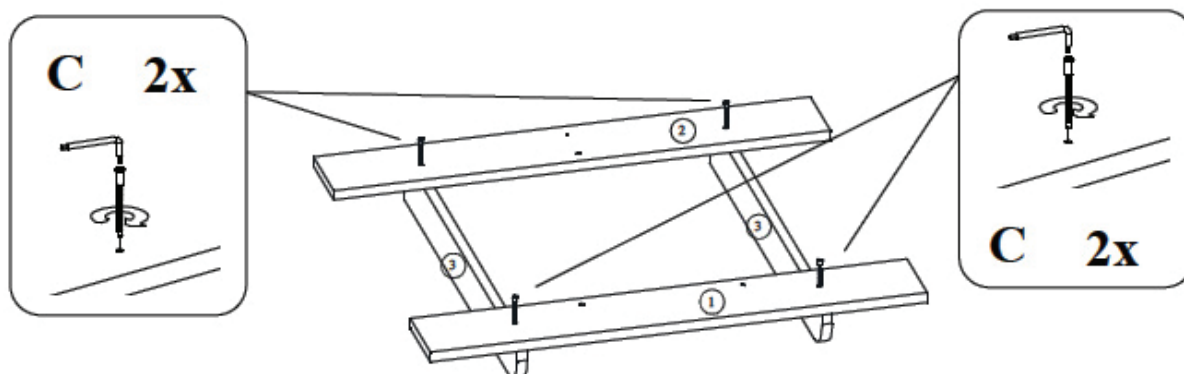

Stap 2 : Gebruik de onderdelen van stap 1, beide zijkanten **P3** en vier houtschroeven **C**

Plaats de bodemprofielen met hun boringen op de gaten van de zijkanten (**P3**). Duw de houtschroeven (**C**) door de boringen onderaan de bodemprofielen en draai ze vast in de zijden.

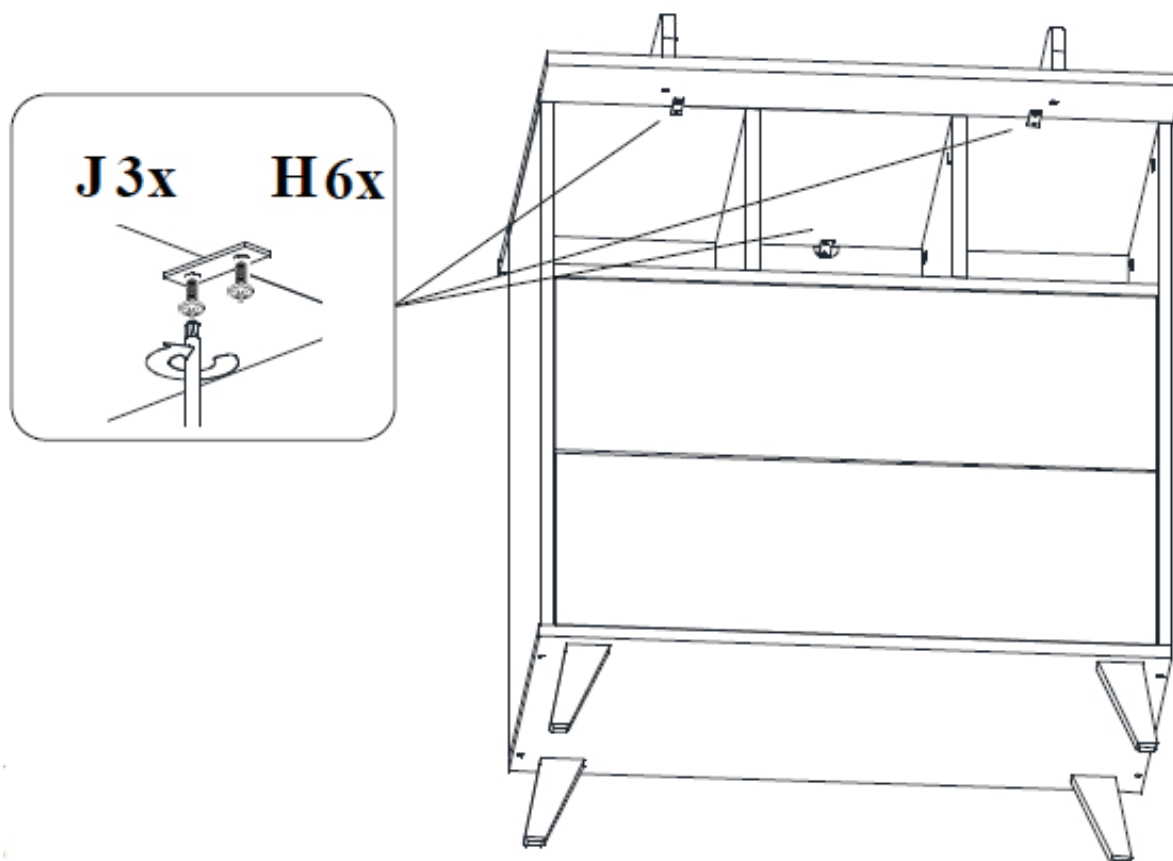

Stap 3 : Gebruik de onderdelen van stap 2, de Loft commode **54 F03 00x**, drie bevestigingsprofielen **J** en zes bouten **H**

Plaats de extensie op de bovenkant van de commode zodat de boringen onderaan de extensie in lijn liggen met de boringen binnenin de open vakken van de commode. Plaats de bevestigingsplaatjes (**J**) op beide boringen en bevestig ieder plaatje met twee bouten (**H**).



FRANCAIS

IMPORTANT - A CONSERVER POUR DE FUTURS BESOINS DE REFERENCE - A LIRE ATTENTIVEMENT.

POUR ÉVITER TOUT DANGER D'ÉTOUFFEMENT ENLEVER LA PROTECTION AVANT D'UTILISER CET ARTICLE. CETTE PROTECTION DOIT ÊTRE DÉTRUITE OU RANGÉE HORS DE PORTEE DES BEBES ET DES ENFANTS.

AVERTISSEMENT : NE PAS LAISSER L'ENFANT SANS SURVEILLANCE



1. Avertissements

AGE ET USAGE

Pour les enfants jusqu'à 12 mois et pesant au maximum 11 kg.
Assemblez le plan à langer suivant les instructions décrites ci-dessous.
Ne modifiez jamais le design et le montage du plan à langer

Mise en service : Avant d'utiliser le plan à langer prenez soin que tous les éléments se trouvent en bon état, sont parfaitement serrés et n'ont pas d'extrémités aiguës qui pourraient blesser l'enfant ou accrocher ses vêtements (cordons, colliers ou rubans pour sucettes), qui pourraient rester coincés, d'où un risque d'étouffement. Vérifiez tous les raccords.

Inspection : Contrôlez régulièrement le plan à langer pour détecter les pièces cassées, tordues ou manquantes. Si c'est le cas, mettez le meuble hors service.

Remplacement de composants : utilisez toujours des pièces détachées originales, à obtenir chez le fabricant ou le distributeur.

Risques d'incendie : Soyez conscient du risque d'incendie provoqué par des sources de forte chaleur, tels que des chauffages électriques, au gaz etc. à proximité immédiate de le plan à langer.

Utilisation des roulettes : Si le meuble est muni de roulettes verrouillables, elles doivent être bloquées lors de l'utilisation du dispositif.

Utilisation d'un coussin à langer : Ce meuble a été testée avec le coussin à langer avec rebords Quax article 54102-EU-xx (Dimensions : 50*70*9H cm). L'utilisation de la commode avec ce coussin vous garanti la sécurité décrite dans la norme européenne 12221. Ce coussin est disponible séparément auprès de votre revendeur Quax.

Nettoyage et entretien : Nettoyez le plan à langer avec du savon ou un détergent sans éléments toxiques, dilué dans de l'eau tiède. **Afin de contrer le gonflement des panneaux de bois tout écoulement doit être immédiatement retiré et nettoyé.**



2. Sécurité et données générales

Sécurité

Ce plan à langer répond aux prescriptions de sécurité décrites dans la norme EN 12221:2008+A1:2013 en utilisant le coussin à langer avec rebords Quax article 54102-EU-xx.

Information produit

Convient uniquement pour la commode Loft 54F 03 00x

Dimensions du plan à langer assemblé : 54x70x8H cm

Structure : panneau aggloméré stratifié

Coloris disponibles (xx) : check www.quaxpro.eu.

Poids net : 3,50 kg

Garantie

L'autocollant d'avertissement visible est permanent. Le retirer endommagera la peinture. Nous ne pouvons pas être tenu responsable pour ce dégât.

Ce meuble bénéficie d'une garantie de deux ans contre tout défaut de fabrication et sur présentation d'une preuve d'achat et le numéro ID à trouver sur le meuble même.

Info et Contact

Quax nv
Karel Picquélaan 84
B-9800 Deinze
Belgium

T 00 32 9 380 80 95
F 00 32 9 386 90 53

Informations générales
info@quax.eu

Vente
sales@quax.eu

Service à la clientèle
customerservice@quax.eu





Internet
www.quax.eu

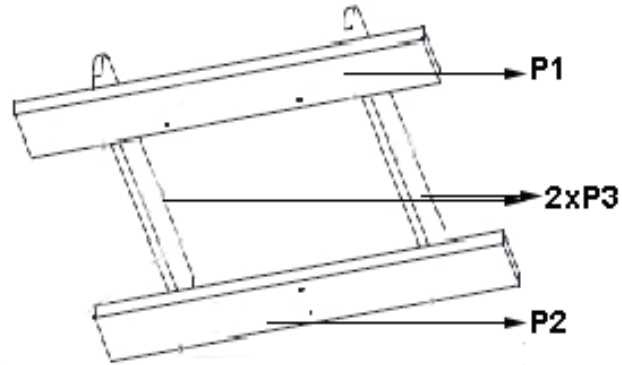

3. Liste des pièces détachées

Contrôlez si vous retrouvez dans la quincaillerie toutes les pièces mentionnées ci-dessous.



		 M4x10 mm		
4x	1x	6x	3x	3x
C	G	H	J	K

4. Montage de l'extension

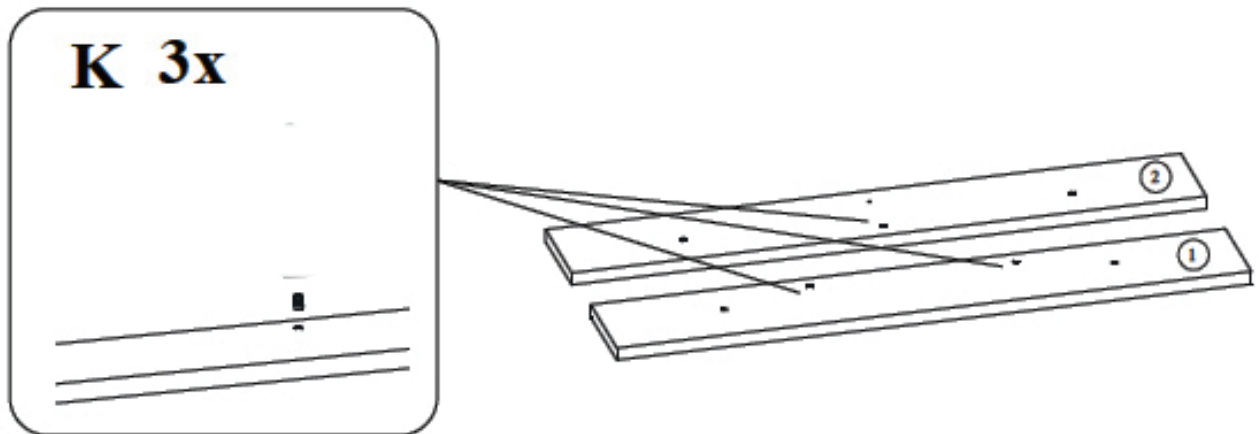

Etape 1 : Utilisez les deux supports **P1** et **P2** et trois écrous **K**

Poussez les écrous (**K**) dans les perçages prévus en bas des supports (**P1** et **P2**).

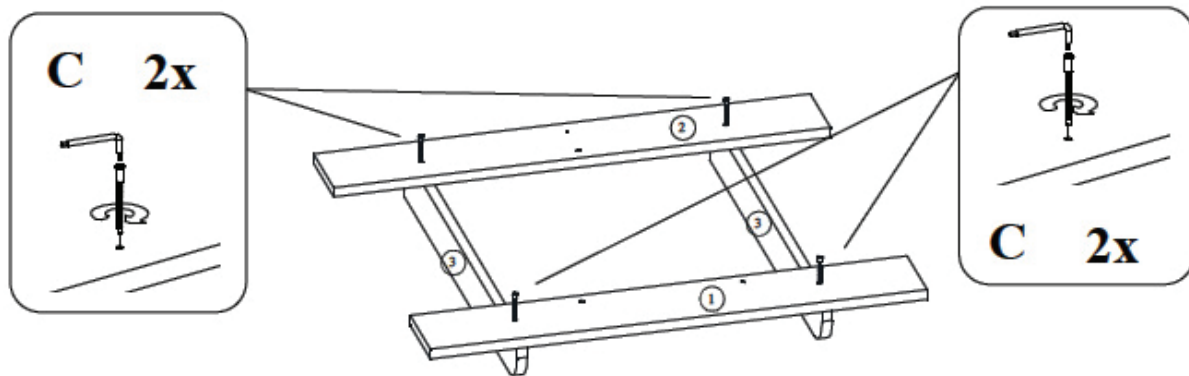

Etape 2 : Utilisez les pièces de l'étape 1, les deux côtés **P3** et trois vis à bois **C**

Placez les supports avec leurs perçages sur les trous des côtés (**P3**). Poussez les vis à bois (**C**) dans les perçages en bas des supports et serrez-les dans les côtés.

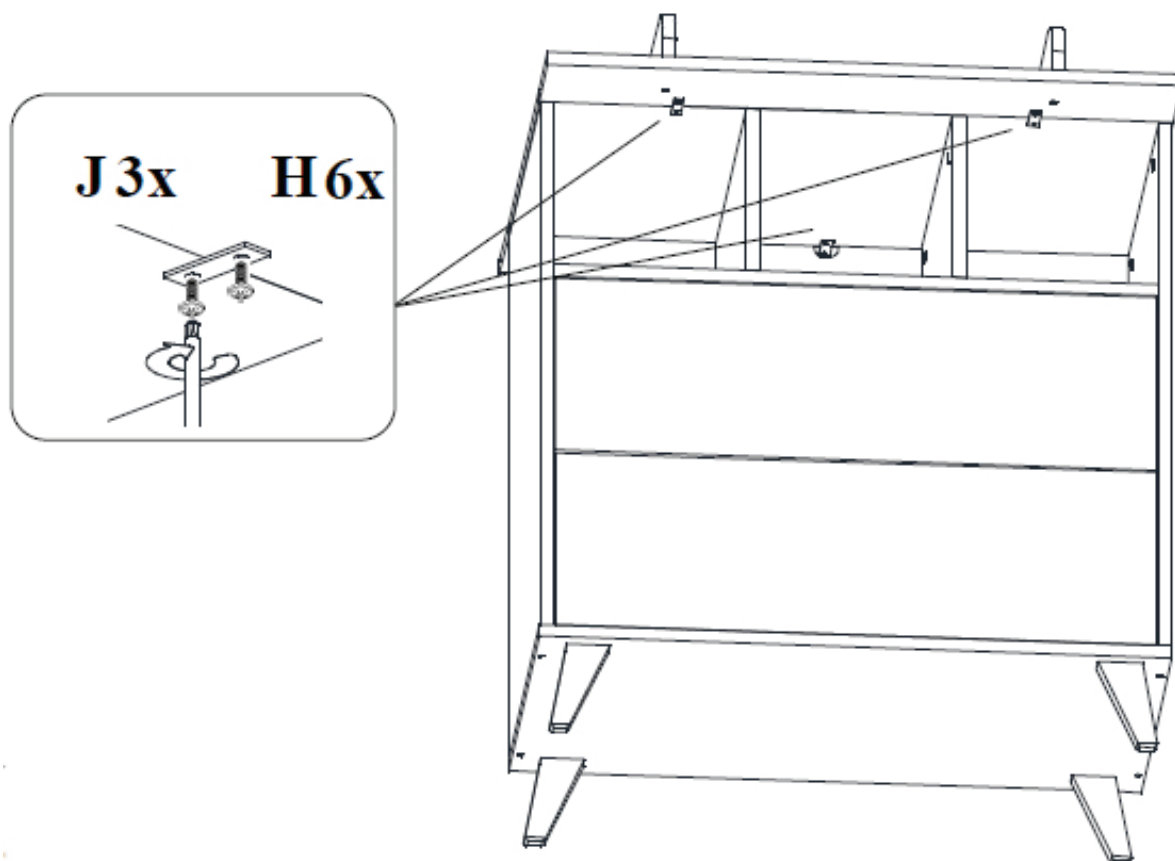

Etape 3 : Utilisez les pièces de l'étape 2, la commode Loft **54 F03 00x**, trois profils de fixation **J** et six boulons **H**

Placez l'extension sur le dessus de la commode de manière à ce que les trous situés au bas de l'extension soient alignés sur ceux situés à l'intérieur des compartiments ouverts de la commode. Placez les plaquettes de montage (**J**) sur les deux trous et fixez chaque plaquette avec deux boulons (**H**).

DEUTSCH

WICHTIG : ZUM SPÄTEREN NACHSCHLAGEN
AUFBEWAHREN - SORGFÄLTIG LESEN.

VOR DIE VERWENDUNG DIESES PRODUKTS ALLE KUNSTSTOFFVERPACKUNG ENTFERNEN UM ERSTICKUNGSGEFAHR ZU VERHINDERN. DIE PACKUNG ZERSTÖREN ODER AUSSERHALB DER REICHWEITE VON KINDERN HALTEN.

WARNUNG : DAS KIND NIE UNBEAUF SICHTIGT LASSEN.

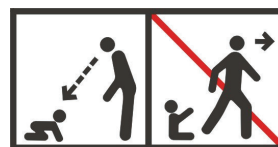
**1. Warnungen****ALTER UND BENUTZUNG**

Nur für Kinder bis 11 kg und 12 Monate alt.

Bauen sie der Wickelansatz zusammen gemäss untenstehende Anleitung.

Ändern Sie nichts an der Formgestaltung und der Montage dieses Wickelansatz.

Inbetriebnahme : Überprüfen Sie vor Gebrauch des Wickelansatz, ob sich alle Teile in gutem Zustand befinden, gut angedreht sind und keine scharfen Ränder aufweisen, an denen das Kind sich verletzen könnte oder es mit der Kleidung hängen bleiben könnte (oder Kordeln, Halskette und Band des Schnullers), wodurch es ein Erhängungsrisiko gibt. Kontrollieren Sie alle Verbindungsstellen.

Kontrolle: Überprüfen Sie der Wickelansatz regelmäßig angesichts zerbrochener, verzerrter oder verschwundener Teile. Bei Feststellung solcher Mängel sofort den Gebrauch der Wickeltisch unterbrechen.

Austausch von Unterteile : gebrauchen Sie nur Originalteile. Zu erhalten beim Hersteller oder beim Vertriebsgesellschaft.

Brandgefahr: Setzen Sie den Wickelansatz zur Vorbeugung der Brandgefahr keiner Heizquelle, wie zum Beispiel der elektrischen Heizung, Gasheizung usw. aus.

Räder : Falls der Wickelansatz mit Räder mit Bremse ausgestattet ist, müssen Sie blockiert werden während des Gebrauches von das Möbel.

Gebrauch eines Wickelkissen : Dieses Möbel wurde mit einen Wickelkissen mit erhöhten Ränder Quax getestet, Artikel 54102-EU-xx (Grösse : 50*70*9H cm). Die Verwendung der Kommode mit dieses Kissen gibt Ihnen die Sicherheit beschrieben in der Europäischen Norm 12221. Dieses Kissen ist separat bei Ihrem Quax Händler erhältlich.

Pflege: Reinigen Sie der Wickelansatz nur mit Seife oder einem anderen milden Reinigungsmittel ohne toxische Bestandteile und mit warmem Wasser. **Um die Schwellung der Holzplatten zu begegnen, muss man jedes Verschüttetes Material sofort entfernen und aufräumen.**



2. Sicherheit und Allgemeine Information

Sicherheit

Dieser Wickelansatz entspricht den im Standard EN 12221:2008+A1:2013 beschriebenen Sicherheitsvorschriften beim Gebrauch des Wickelkissens Quax mit erhöhten Rändern Artikel 54102-EU-xx (Grösse : 50*70*9H cm).

Productinformation

Nur geeignet für Loft Kommode 54F 03 00x
Abmessungen der montierte Wickelansatz : 54x70x8H cm
Struktur : laminierten Spanplatte
Verfügbare Farben (**xx**) : check www.quaxpro.eu.
Nettogewicht : 3,50 kg

Garantie

Der sichtbare Warnaufkleber ist permanent. Dieser entfernen wird den Lack Schäden. Wir können dafür nicht verantwortlich gemacht werden.

Für dieses Möbel gibt es eine zweijährige Garantie angesichts Produktionsfehler mittels Vorlage eines Kaufnachweis und die ID-Nummer zu finden auf das Möbel selbst.

Info und Kontakt

Quax nv
Karel Picquélaan 84
B-9800 Deinze
Belgium

T 00 32 9 380 80 95
F 00 32 9 386 90 53

Allgemeine Information
info@quax.eu

Verkauf
sales@quax.eu

Kundenservice
customerservice@quax.eu





Internet
www.quax.eu

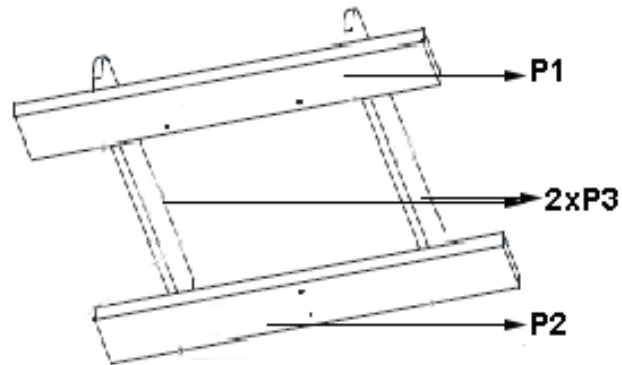

3. Unterteileliste

Überprüfen Sie die Vollständigkeit aller nachstehenden Beschläge in der Verpackung.



		 M4x10 mm		
4x	1x	6x	3x	3x
C	G	H	J	K

4. Zusammenbau der Wickelansatz

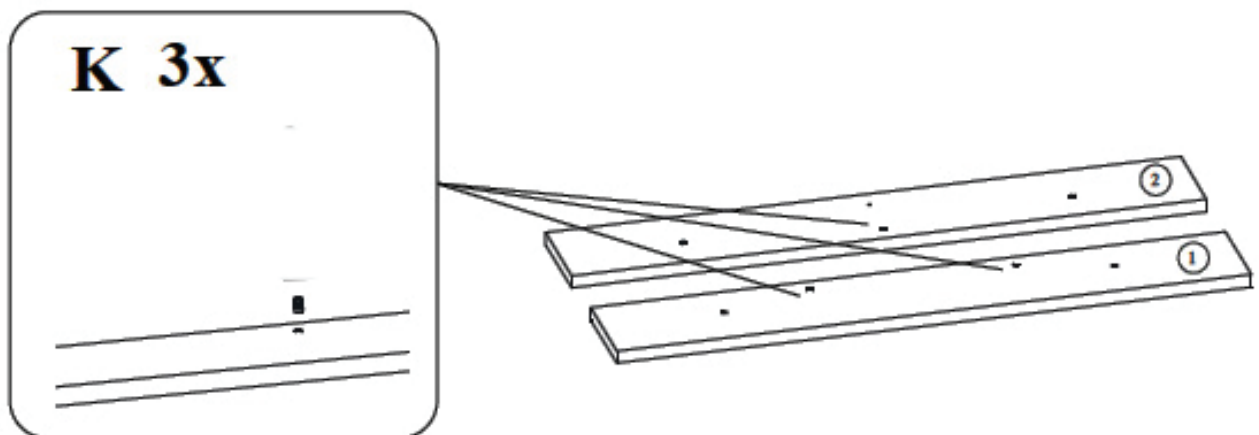

Schritt 1 : Verwenden Sie beide Bodenprofile **P1** und **P2** und drei Schlagmutter **K**

Drücken Sie die Schlagmuttern (**K**) in die vorgesehenen Bohrungen am Unterseite der Bodenprofile (**P1** und **P2**).

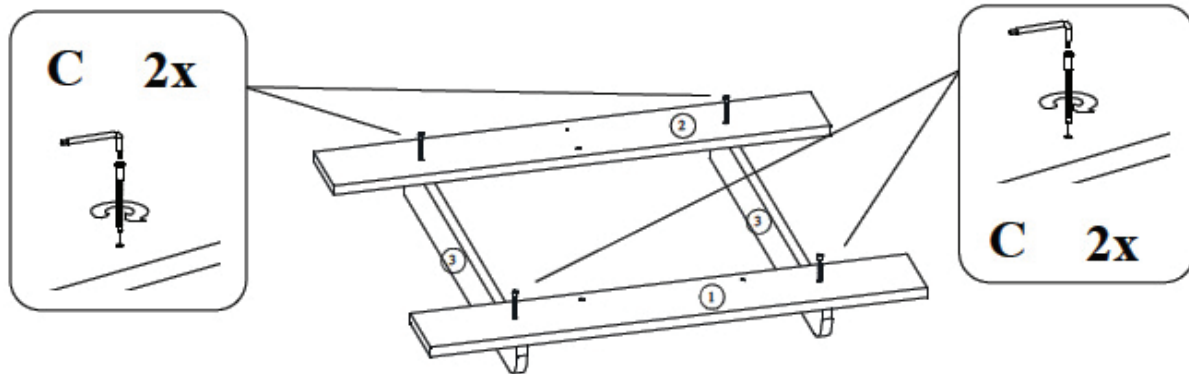

Schritt 2 : Verwenden Sie die Teile von Schritt 1, beide Seiten **P3** und vier Holzschrauben **C**

Legen Sie die Bodenprofile mit ihren Bohrungen auf die Löcher der Seiten (**P3**). Die Holzschrauben (**C**) durch die Bohrungen an der Unterseite der Bodenprofile drücken und in den Seiten festschrauben.

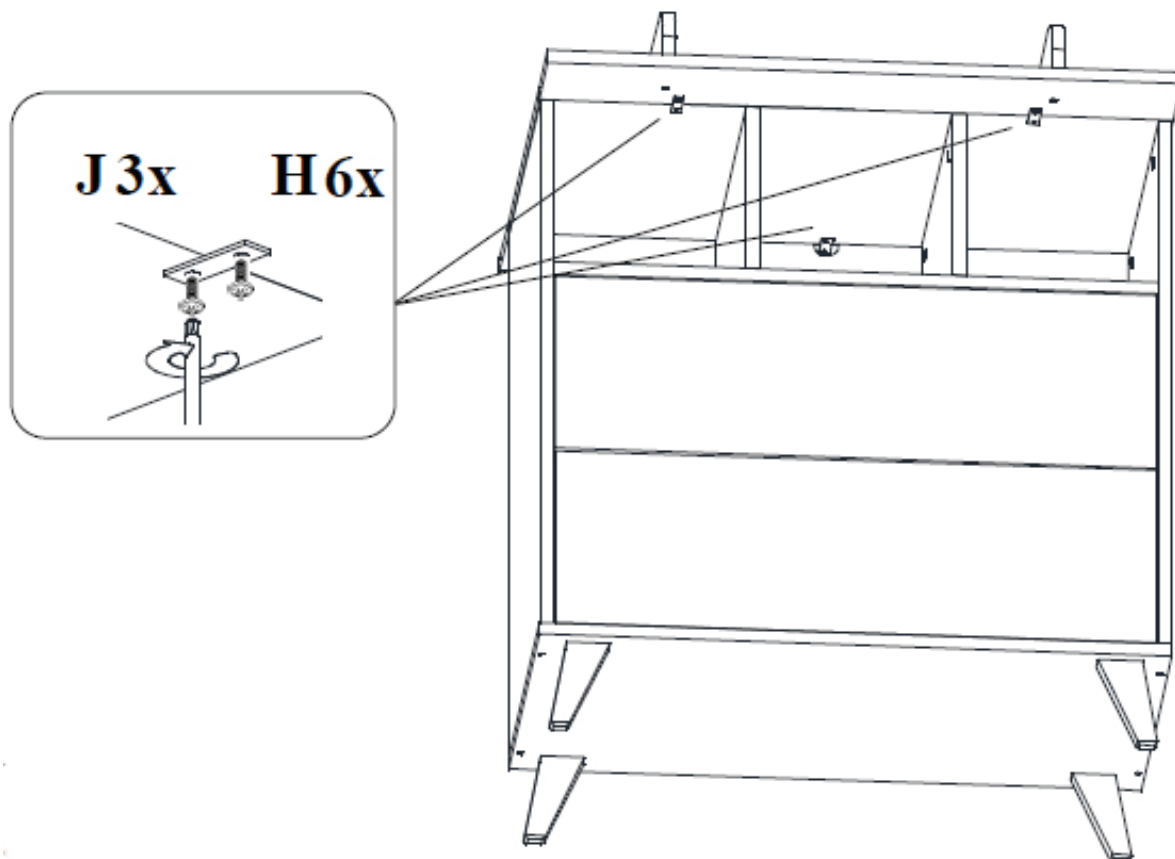

Schritt 3 : Verwenden Sie die Teile von Schritt 2, die Loft Kommode **54 F03 00x**, drei Montageplatten **J** und sechs Bolzen **H**

Legen Sie die Verlängerung auf die Oberseite der Kommode, so dass die Löcher an der Unterseite der Verlängerung mit den Löchern in den offenen Fächern der Kommode übereinstimmen. Setzen Sie die Montageplatten (**J**) auf beide Bohrungen und befestigen Sie jede Platte mit zwei Bolzen (**H**).



ENGLISH

IMPORTANT - RETAIN FOR FUTURE REFERENCE - READ CAREFULLY.

TO AVOID DANGER OF SUFFOCATION REMOVE PLASTIC COVER BEFORE USING THIS ARTICLE. THIS COVER SHOULD BE DESTROYED OR KEPT AWAY FROM BABIES AND CHILDREN.

WARNING : DO NOT LEAVE THE CHILD UNATTENDED.



1. Warnings

AGE AND USE

For children with a body weight no more than 11 kg and a maximum age of 12 months. Assemble the changing extension following the instructions hereunder. Do not change the design and the assembly method of this changing extension.

Introduction : before putting into use, check if all parts of the changing extension are in good condition, well tightened, and do not show sharp edges which may injure the child or snag on its clothing (or cords, necklaces, pacifier ribbons), causing a strangulation hazard. Check all connection points.

Inspection : Regularly check the changing extension for broken, warped or missing parts. No longer use this furniture whenever such parts are found.

Replacement of parts : always use original parts, to obtain from the manufacturer or the distributor.

Fire hazard : Do not place the changing extension near a heat source such as electrical heating, gas heating, etc. in order to avoid any fire hazard.

Use of wheels : when lockable wheels/castors are fitted to the changing table, they need to be locked when the extension is in use.

Use of a changing pad : this changing extension was tested with a Quax diaper cushion with raised edges, article 54102-EU-xx (Size : 50*70*9H cm). The use of the extension with this changing pad gives you the securit described in European Standard 12221. This changing pad is separately available from your Quax dealer.

Maintenance : Only clean the changing extension with soap or any other mild cleaning agent without toxic components and with warm water. **In order to counter the swelling of the wood panels any spillages should be immediately removed and cleaned up.**



2. Safety and general information

Safety

This changing extension meets the safety prescriptions provided in the EN 12221:2008 +A1:2013 standard while using a Quax diaper cushion with raised edges, article 54102-EU-xx (Size : 50*70*9H cm).

Product information

Only suitable for the Loft chest of drawers 54F 03 00x
Dimensions of the assembled extension : 54x70x8H cm
Structure : laminated chipboard
Available colors (**xx**) : check www.quaxpro.eu
Net weight : 3,50 kg

Guarantee

The visible warning sticker is permanent. Its removal will damage the paint. We can not be held responsible for this fact.

This furniture comes with a two-year guarantee on manufacturing defects on presentation of a proof of purchase and the ID-number to be found on the furniture itself.

Info and Contact

Quax nv
Karel Picquélaan 84
B-9800 Deinze
Belgium

T 00 32 9 380 80 95
F 00 32 9 386 90 53

General information
info@quax.eu

Sales
sales@quax.eu

Customer service
customerservice@quax.eu





Internet
www.quax.eu

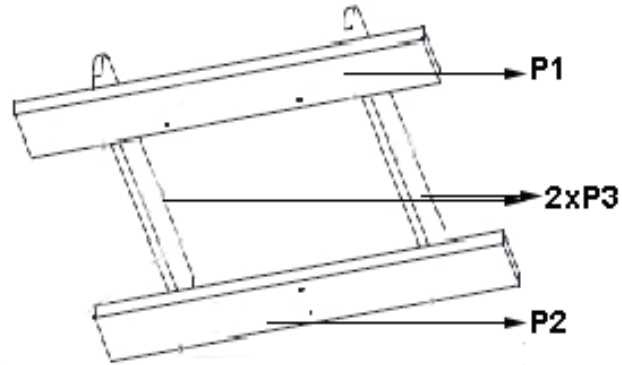

3. Parts list

Check whether all parts mentioned below are included in the packaging.



		 M4x10 mm		
4x	1x	6x	3x	3x
C	G	H	J	K

4. Assembling the changing extension

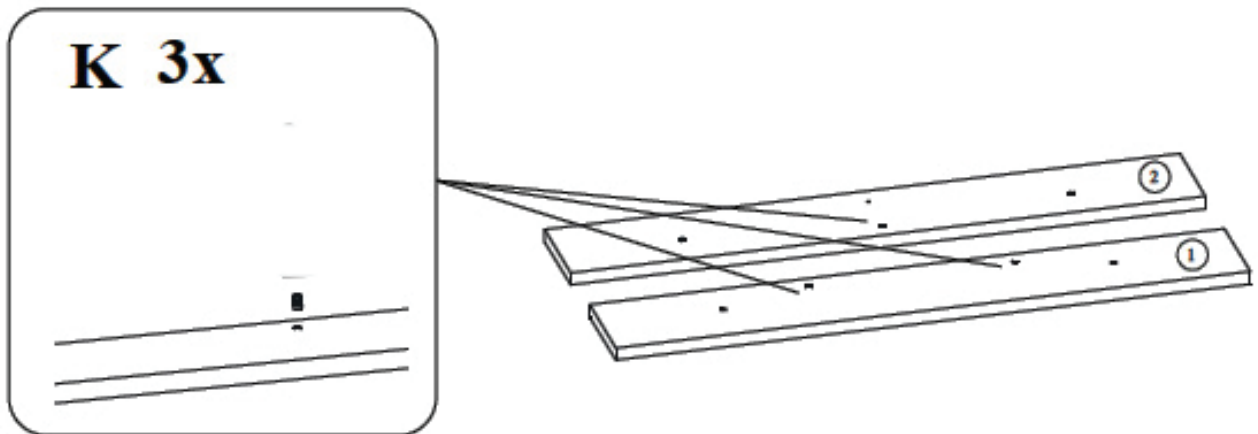

Step 1 : Use both supports **P1** and **P2** and three nuts **K**

Push the nuts (**K**) into the provided drillings at the bottom of the supports (**P1** and **P2**).

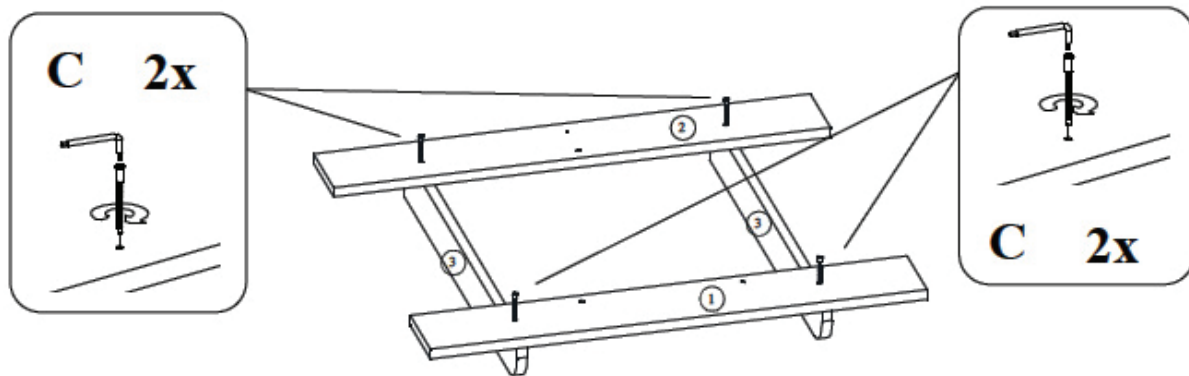

Step 2 : Use the parts of step 1, both sides **P3** and four wood screws **C**

Place the supports with their drillings on the holes of the sides (**P3**). Push the wood screws (**C**) in the drillings at the bottom of the supports and tighten them in the sides.

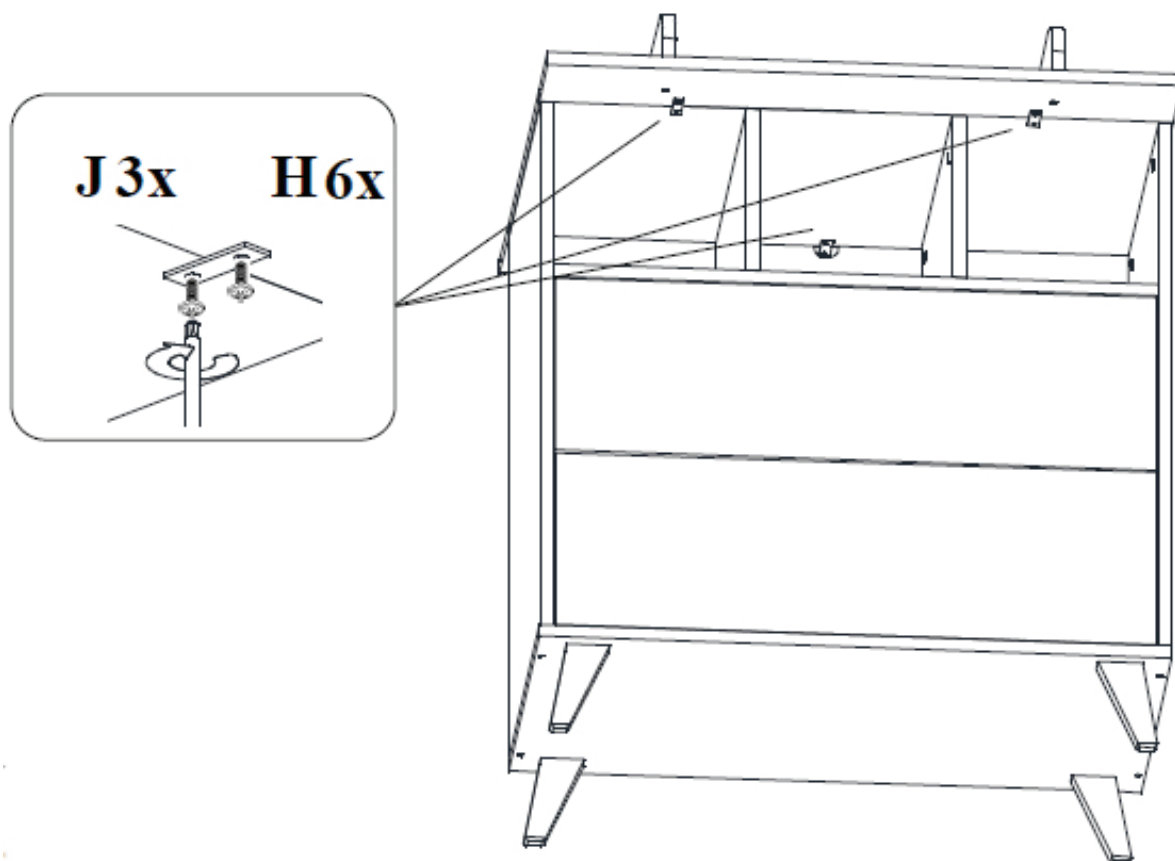

Step 3 : Use the parts of step 2, the Loft chest **54 F03 00x**, three mounting plates **J** and six bolts **H**

Place the extension on the top of the chest of drawers so that the drillings at the bottom of the extension are aligned with the holes inside the open compartments of the chest. Place the mounting plates (**J**) on both drillings and fix each plate with two bolts (**H**).